



## ABSTANDSREGELUNGEN IM BAUWESEN

Ministerialdekret vom 2-4-1968 Nr. 1444  
nach dem Urteil Verfassungsgericht Nr.114 vom 07.05.2012

## DISCIPLINA DELLE DISTANZE NELL'EDILIZIA

Decreto Ministeriale 2-4-1968 n.1444  
dopo la sentenza Corte Costituzionale n.114 del 7/5/2012

BOZEN - 22.11.2012- BOLZANO



Südtiroler  
Gemeindenverband  
Genossenschaft

Consorzio dei Comuni  
della Provincia di Bolzano  
Società Cooperativa



COMITATO INTERPROFESSIONALE DEGLI ORDINI E  
DEI COLLEGI AD INDIRIZZO TECNICO DELLA  
PROVINCIA DI BOLZANO - ALTO ADIGE

INTERDISZIPLINÄRER AUSSCHUSS DER  
TECHNISCHEN BERUFSKAMMERN UND KOLLEGIEN  
DER AUTONOMEN PROVINZ BOZEN - SÜDTIROL



### Grußworte/ Saluto

### Vorträge/ Presentazioni

RA. Dr. Manfred Schullian

Dr. Ing. Anton Aschbacher

Direktor der Abteilung 28, Natur, Landschaft und Raumentwicklung  
Direttore della Ripartizione 28, Natura, Paesaggio e Sviluppo del territorio

### Diskussion/ Discussione

Moderation Dr. Geom Gert Fischnaller



Südtiroler  
Gemeindenverband  
Genossenschaft

Consorzio dei Comuni  
della Provincia di Bolzano  
Società Cooperativa



COMITATO INTERPROFESSIONALE DEGLI ORDINI E  
DEI COLLEGI AD INDIRIZZO TECNICO DELLA  
PROVINCIA DI BOLZANO - ALTO ADIGE

INTERDISZIPLINÄRER AUSSCHUSS DER  
TECHNISCHEN BERUFSKAMMERN UND KOLLEGIEN  
DER AUTONOMEN PROVINZ BOZEN - SÜDTIROL



## Landesrat Hans Berger

Landesrat für Landwirtschaft, Tourismus, Land-, forst- hauswirtschaftliche  
Berufsbildung, Grundbuch und Kataster, Natur, Landschaft und Raumentwicklung

*Assessore all'agricoltura, turismo, formazione professionale agricola, forestale e di economia  
domestica, libro fondiario e catasto, natura, paesaggio e sviluppo del territorio*



Südtiroler  
Gemeindenverband  
Genossenschaft

Consorzio dei Comuni  
della Provincia di Bolzano  
Società Cooperativa



COMITATO INTERPROFESSIONALE DEGLI ORDINI E  
DEI COLLEGI AD INDIRIZZO TECNICO DELLA  
PROVINCIA DI BOLZANO - ALTO ADIGE

INTERDISZIPLINÄRER AUSSCHUSS DER  
TECHNISCHEN BERUFSKAMMERN UND KOLLEGIEN  
DER AUTONOMEN PROVINZ BOZEN - SÜDTIROL



## Dr. Arno Kompatscher

Präsident des Gemeindenverbandes

*Presidente del Consorzio dei Comuni*



Südtiroler  
Gemeindenverband  
Genossenschaft

Consorzio dei Comuni  
della Provincia di Bolzano  
Società Cooperativa



COMITATO INTERPROFESSIONALE DEGLI ORDINI E  
DEI COLLEGI AD INDIRIZZO TECNICO DELLA  
PROVINCIA DI BOLZANO - ALTO ADIGE

INTERDISZIPLINÄRER AUSSCHUSS DER  
TECHNISCHEN BERUFSKAMMERN UND KOLLEGIEN  
DER AUTONOMEN PROVINZ BOZEN - SÜDTIROL



## Dr. Arch. Georg Klotzner

Präsident des Interdisziplinären Ausschusses der technischen  
Berufskammern und Kollegien der Autonomen Provinz Bozen

*Presidente del comitato interprofessionale degli Ordini e dei Collegi ad  
indirizzo tecnico della Provincia Autonoma di Bolzano*



Südtiroler  
Gemeindenverband  
Genossenschaft

Consorzio dei Comuni  
della Provincia di Bolzano  
Società Cooperativa



COMITATO INTERPROFESSIONALE DEGLI ORDINI E  
DEI COLLEGI AD INDIRIZZO TECNICO DELLA  
PROVINCIA DI BOLZANO - ALTO ADIGE

INTERDISZIPLINÄRER AUSSCHUSS DER  
TECHNISCHEN BERUFSKAMMERN UND KOLLEGIEN  
DER AUTONOMEN PROVINZ BOZEN - SÜDTIROL



## RA. Dr. Manfred Schullian

**Zivil- und verwaltungsrechtliche Auswirkungen des Urteiles Nr  
114/2012 des Verfassungsgerichtshofes**

***Effetti applicativi della sentenza della Corte Costituzionale n.  
114/2012***



Südtiroler  
Gemeindenverband  
Genossenschaft

Consorzio dei Comuni  
della Provincia di Bolzano  
Società Cooperativa



COMITATO INTERPROFESSIONALE DEGLI ORDINI E  
DEI COLLEGI AD INDIRIZZO TECNICO DELLA  
PROVINCIA DI BOLZANO - ALTO ADIGE

INTERDISZIPLINÄRER AUSSCHUSS DER  
TECHNISCHEN BERUFSKAMMERN UND KOLLEGIEN  
DER AUTONOMEN PROVINZ BOZEN - SÜDTIROL



## Dr. Ing. Anton Aschbacher

Direktor der Abteilung 28, Natur, Landschaft und Raumentwicklung

*Direttore della Ripartizione 28, Natura, Paesaggio e Sviluppo del territorio*

### Konkrete Anwendungsfälle *Casi Concreti*



Südtiroler  
Gemeindenverband  
Genossenschaft

Consorzio dei Comuni  
della Provincia di Bolzano  
Società Cooperativa



COMITATO INTERPROFESSIONALE DEGLI ORDINI E  
DEI COLLEGI AD INDIRIZZO TECNICO DELLA  
PROVINCIA DI BOLZANO - ALTO ADIGE

INTERDISZIPLINÄRER AUSSCHUSS DER  
TECHNISCHEN BERUFSKAMMERN UND KOLLEGIEN  
DER AUTONOMEN PROVINZ BOZEN - SÜDTIROL

ein Zitat aus dem Mittelalter:

**„Es soll niemand seine Traufe in eines anderen  
Mannes Hof hängen, noch soll man ein  
Fenster nach eines anderen Mannes Hof  
haben.“**

**„Sachsenspiegel“ um 1225,  
gilt als Ursprung des deutschen Baurechts  
entnommen aus dtv-Atlas Stadt 2004**



# PRÄMISSE

1. CC / BGB 1865.it (ABGB 1811.at)
2. DM / MD 1444/68 beruht auf LEGGE PONTE Nr.765/1967
3. LROG / LUP Nr.6/1970
4. BLPL /PUC in Provinz Bozen, verpflichtend seit LG Nr.38/1973  
BLPL vollständig 1974
5. PDA / DFPL für alle C- Zonen seit 1972- seit LG Nr.15/1972
6. Urteil Verfassungsgericht Nr.114 vom 07.05.2012

AUTONOME PROVINZ BOZEN - SÜDTIROL

Abstände im Bauwesen, Distanze nell'edilizia  
Dr. Ing. Anton Aschbacher, Bozen, 22.Nov.2012



PROVINCIA AUTONOMA DI BOLZANO - ALTO ADIGE

Nach VfGH Urteil / dopo sentenza Corte cost. 114/2012  
MD / DM n.1444 / 2-4-1968

## DEFINITIONEN DEFINIZIONI

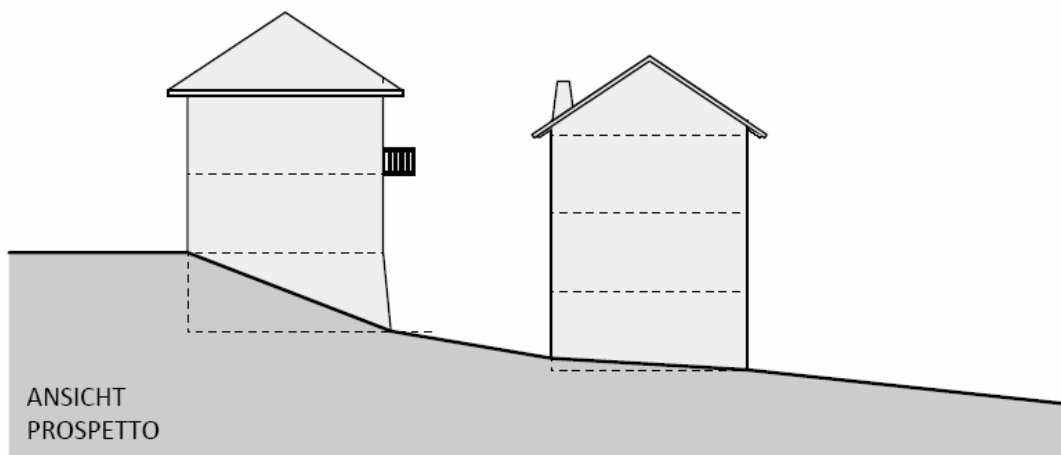

AUTONOME PROVINZ BOZEN - SÜDTIROL

Abstände im Bauwesen, Distanze nell'edilizia  
Dr. Ing. Anton Aschbacher, Bozen, 22.Nov.2012



PROVINCIA AUTONOMA DI BOLZANO - ALTO ADIGE

Nach VfGH Urteil / dopo sentenza Corte cost. 114/2012  
MD / DM n.1444 / 2-4-1968

# DEFINITIONEN DEFINIZIONI

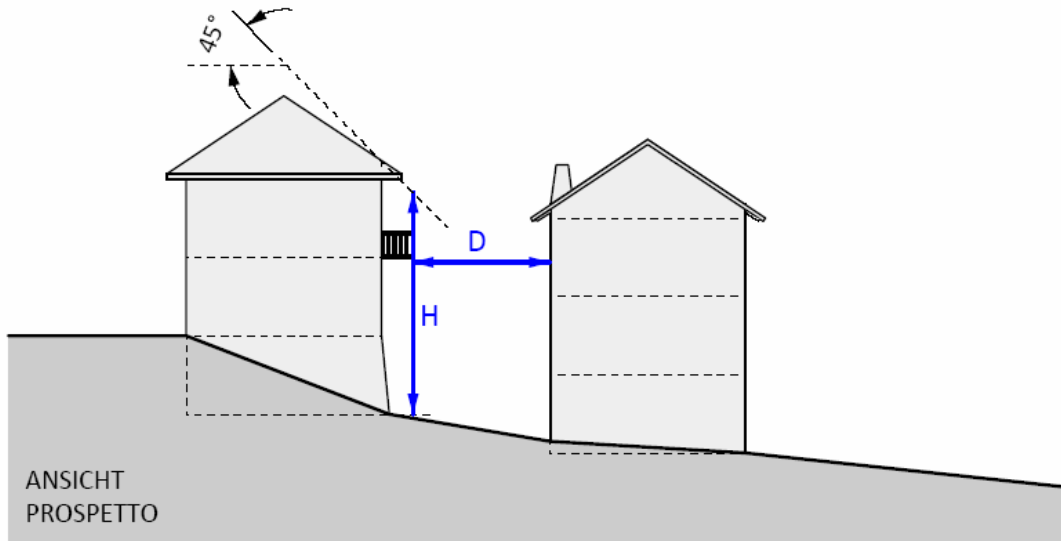

$$10\text{m} \leq D \geq H$$

**D... DISTANZ ZWISCHEN WÄNDEN MIT FENSTERN  
DISTANZA TRA PARETI FINESTRATE**

**H... HÖHE – ALTEZZA**

im Sinne des MD 1444/68 - ai sensi del DM 1444/68

AUTONOME PROVINZ BOZEN - SÜDTIROL

Abstände im Bauwesen, Distanze nell'edilizia  
Dr. Ing. Anton Aschbacher, Bozen, 22.Nov.2012



PROVINCIA AUTONOMA DI BOLZANO - ALTO ADIGE

Nach VfGH Urteil / dopo sentenza Corte cost. 114/2012  
MD / DM n.1444 / 2-4-1968

# MESSUNG DER HÖHE MISURAZIONE DELL'ALTEZZA

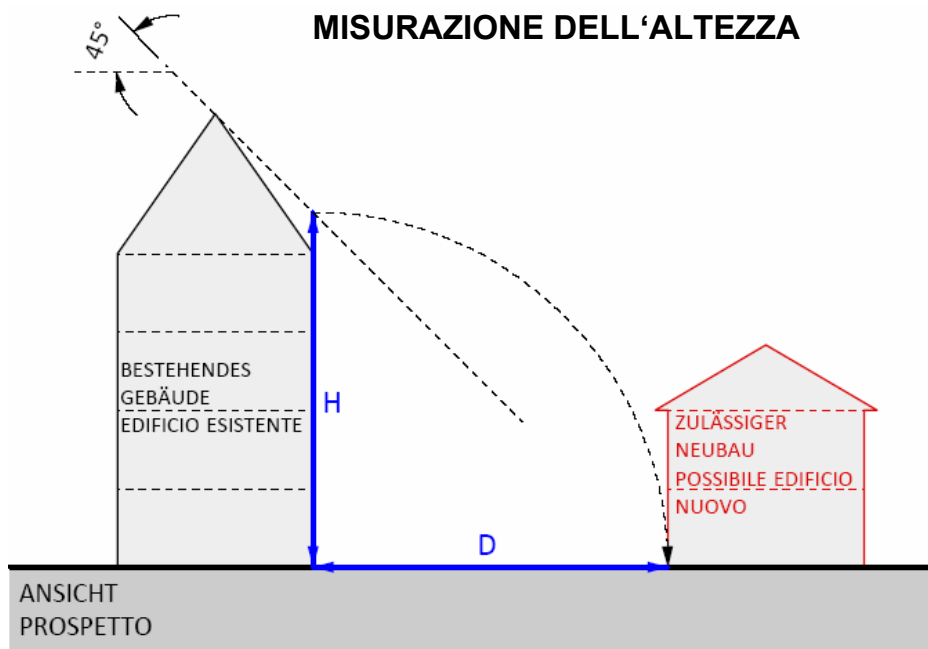

$$10\text{m} \leq D \geq H$$

AUTONOME PROVINZ BOZEN - SÜDTIROL

Abstände im Bauwesen, Distanze nell'edilizia  
Dr. Ing. Anton Aschbacher, Bozen, 22.Nov.2012



PROVINCIA AUTONOMA DI BOLZANO - ALTO ADIGE

Nach VfGH Urteil / dopo sentenza Corte cost. 114/2012  
MD / DM n.1444 / 2-4-1968

## MESSUNG DER HÖHE MISURAZIONE DELL'ALTEZZA

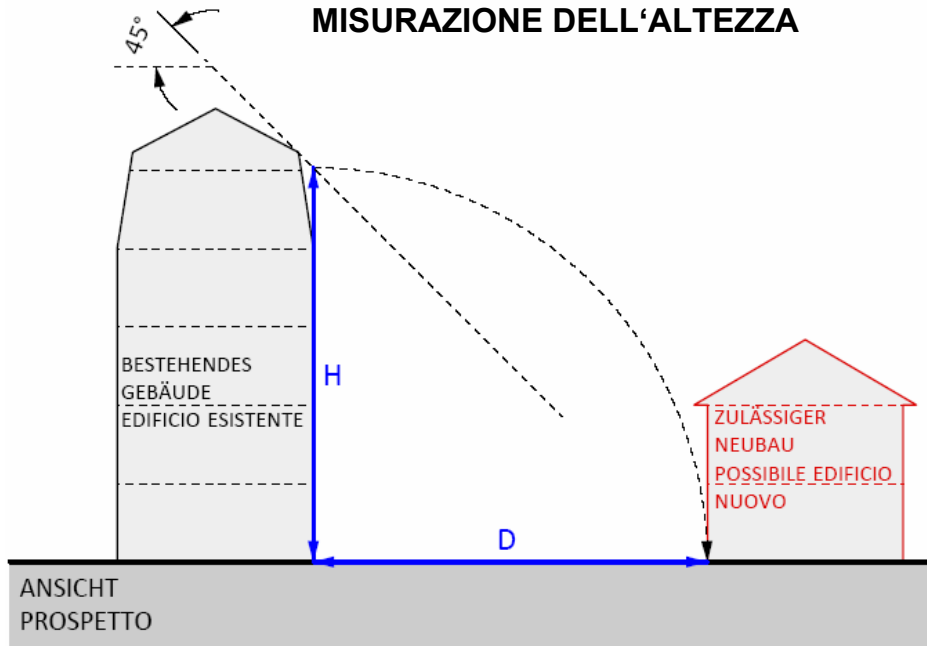

$$10\text{m} \leq D \leq H$$

AUTONOME PROVINZ BOZEN - SÜDTIROL

Abstände im Bauwesen, Distanze nell'edilizia  
Dr. Ing. Anton Aschbacher, Bozen, 22.Nov.2012



PROVINCIA AUTONOMA DI BOLZANO - ALTO ADIGE

Nach VfGH Urteil / dopo sentenza Corte cost. 114/2012  
MD / DM n.1444 / 2-4-1968

## MESSUNG DER HÖHE MISURAZIONE DELL'ALTEZZA

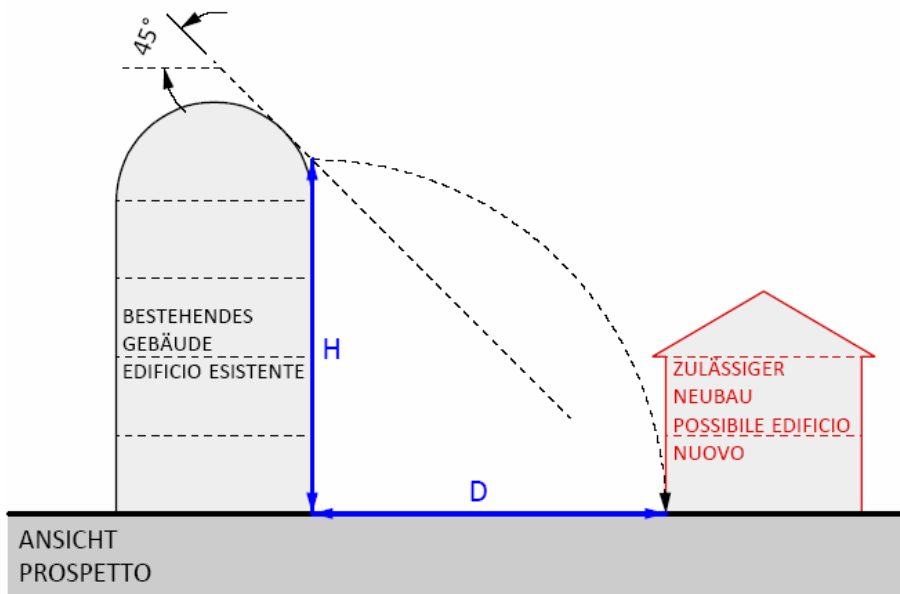

$$10\text{m} \leq D \leq H$$

AUTONOME PROVINZ BOZEN - SÜDTIROL

Abstände im Bauwesen, Distanze nell'edilizia  
Dr. Ing. Anton Aschbacher, Bozen, 22.Nov.2012



PROVINCIA AUTONOMA DI BOLZANO - ALTO ADIGE

Nach VfGH Urteil / dopo sentenza Corte cost. 114/2012  
MD / DM n.1444 / 2-4-1968

## MESSUNG DER HÖHE MISURAZIONE DELL'ALTEZZA

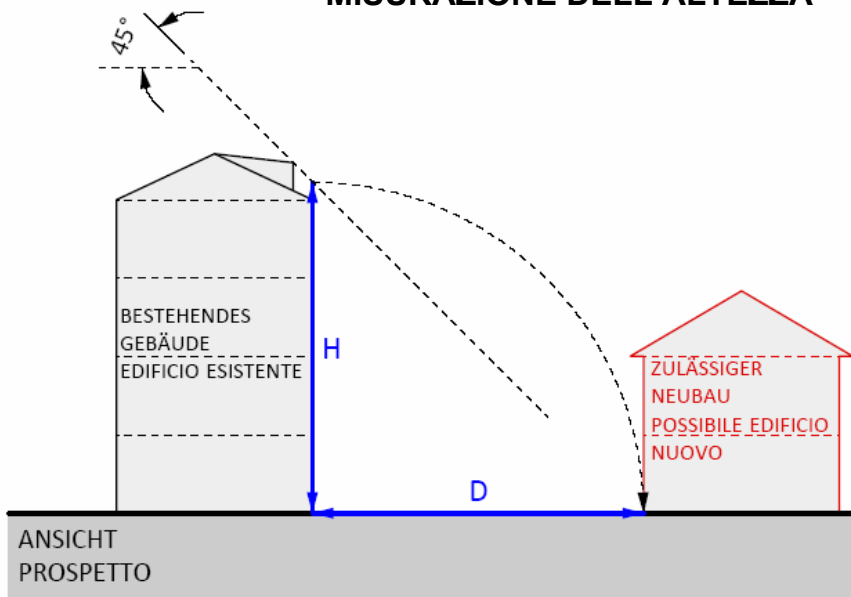

$$10\text{m} \leq D \leq H$$

AUTONOME PROVINZ BOZEN - SÜDTIROL

Abstände im Bauwesen, Distanze nell'edilizia  
Dr. Ing. Anton Aschbacher, Bozen, 22.Nov.2012



PROVINCIA AUTONOMA DI BOLZANO - ALTO ADIGE

Nach VfGH Urteil / dopo sentenza Corte cost. 114/2012  
MD / DM n.1444 / 2-4-1968

## MESSUNG DER HÖHE MISURAZIONE DELL'ALTEZZA

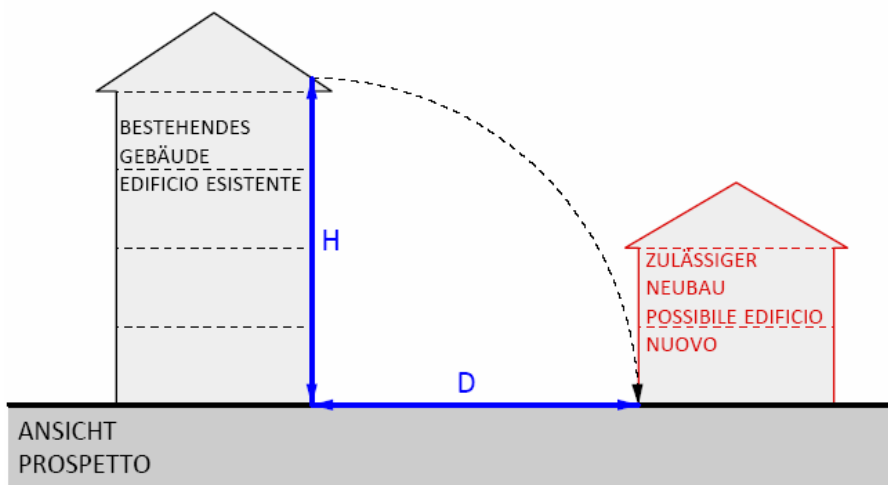

$$10\text{m} \leq D \leq H$$

AUTONOME PROVINZ BOZEN - SÜDTIROL

Abstände im Bauwesen, Distanze nell'edilizia  
Dr. Ing. Anton Aschbacher, Bozen, 22.Nov.2012



PROVINCIA AUTONOMA DI BOLZANO - ALTO ADIGE

Nach VfGH Urteil / dopo sentenza Corte cost. 114/2012  
MD / DM n.1444 / 2-4-1968



# MESSUNG DER HÖHE MISURAZIONE DELL'ALTEZZA

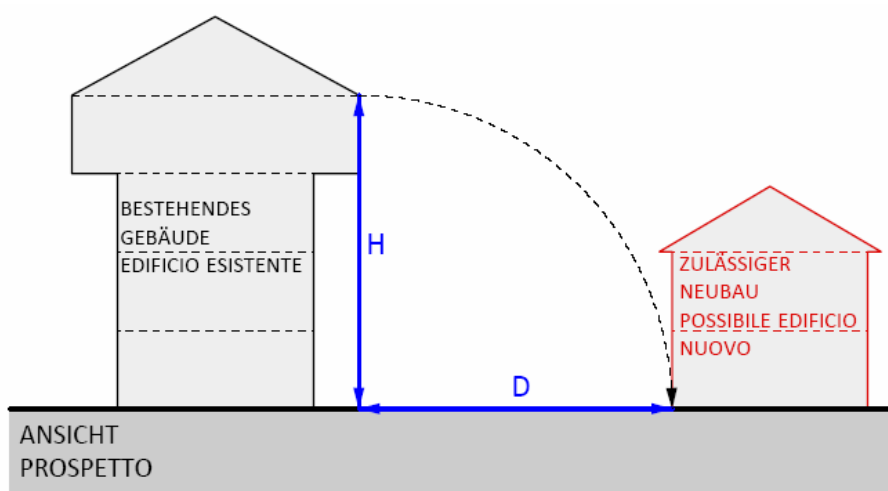

$$10\text{m} \leq D \leq H$$

AUTONOME PROVINZ BOZEN - SÜDTIROL

Abstände im Bauwesen, Distanze nell'edilizia  
Dr. Ing. Anton Aschbacher, Bozen, 22.Nov.2012



PROVINCIA AUTONOMA DI BOLZANO - ALTO ADIGE

Nach VfGH Urteil / dopo sentenza Corte cost. 114/2012  
MD / DM n.1444 / 2-4-1968

# MESSUNG DER HÖHE MISURAZIONE DELL'ALTEZZA

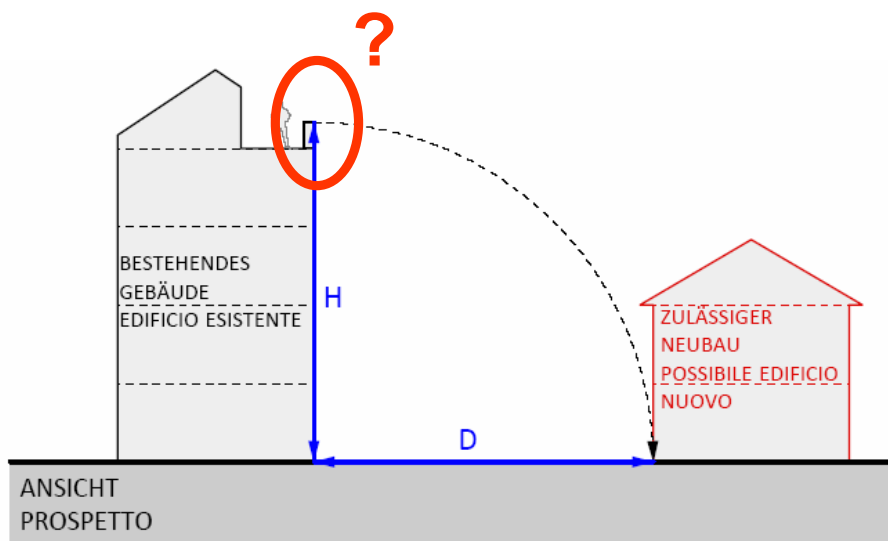

$$10\text{m} \leq D \leq H$$

AUTONOME PROVINZ BOZEN - SÜDTIROL

Abstände im Bauwesen, Distanze nell'edilizia  
Dr. Ing. Anton Aschbacher, Bozen, 22.Nov.2012



PROVINCIA AUTONOMA DI BOLZANO - ALTO ADIGE

Nach VfGH Urteil / dopo sentenza Corte cost. 114/2012  
MD / DM n.1444 / 2-4-1968

# MESSUNG DER HÖHE MISURAZIONE DELL'ALTEZZA

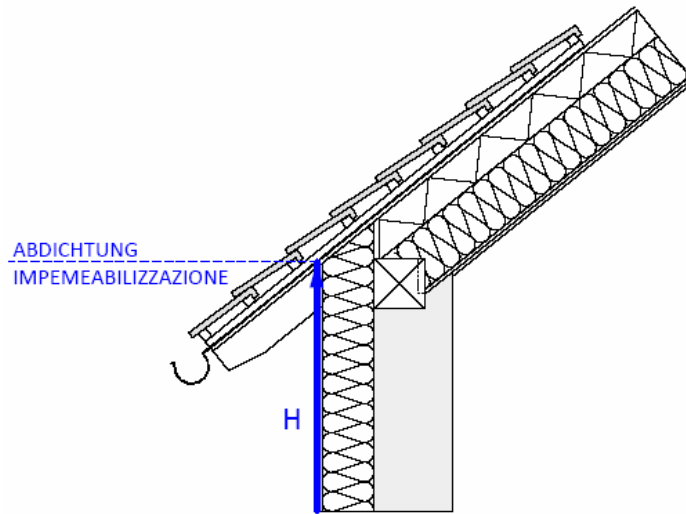

AUTONOME PROVINZ BOZEN - SÜDTIROL

Abstände im Bauwesen, Distanze nell'edilizia  
Dr. Ing. Anton Aschbacher, Bozen, 22.Nov.2012



PROVINCIA AUTONOMA DI BOLZANO - ALTO ADIGE

Nach VfGH Urteil / dopo sentenza Corte cost. 114/2012  
MD / DM n.1444 / 2-4-1968

# MESSUNG DER DISTANZ MISURAZIONE DELLA DISTANZA

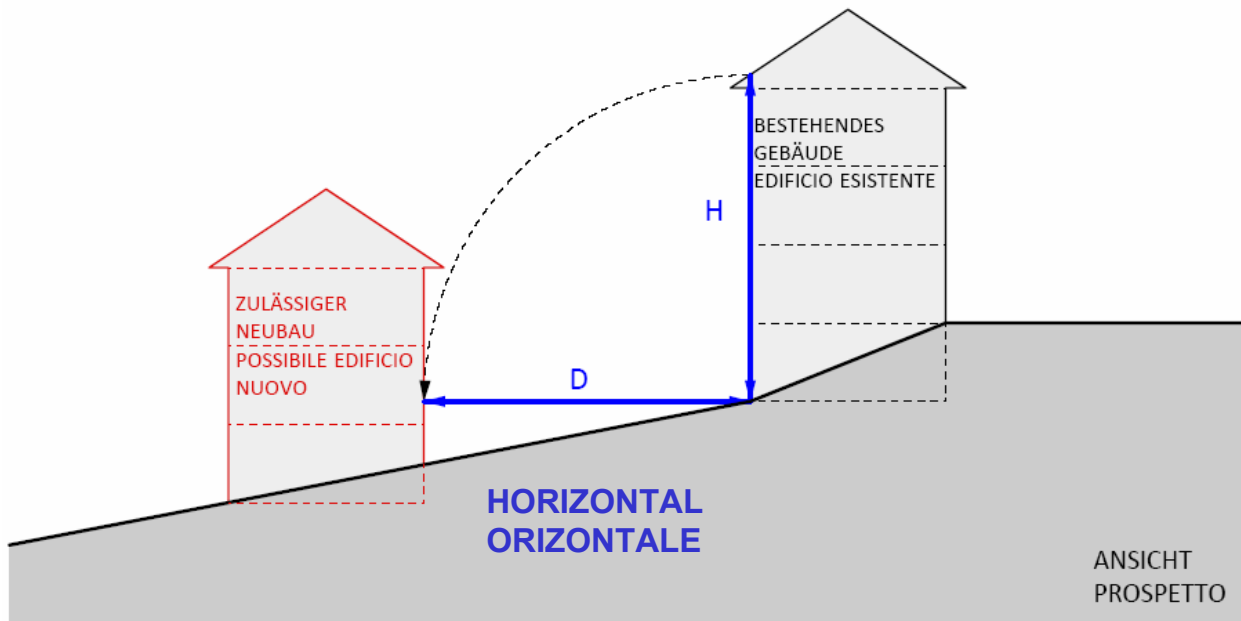

$$10\text{m} \leq D \geq H$$

AUTONOME PROVINZ BOZEN - SÜDTIROL

Abstände im Bauwesen, Distanze nell'edilizia  
Dr. Ing. Anton Aschbacher, Bozen, 22.Nov.2012



PROVINCIA AUTONOMA DI BOLZANO - ALTO ADIGE

Nach VfGH Urteil / dopo sentenza Corte cost. 114/2012  
MD / DM n.1444 / 2-4-1968

# MESSUNG DER DISTANZ MISURAZIONE DELLA DISTANZA

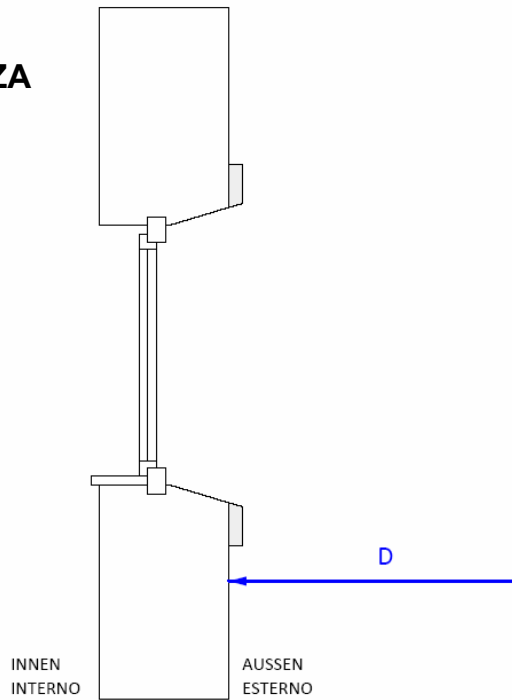
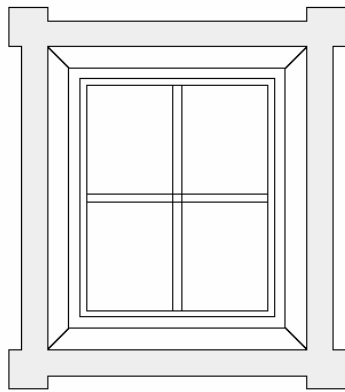

$$10\text{m} \leq D \geq H$$

DEKORATION/ ORNAMENTIK  
ELEMENTI DECORATIVI

AUTONOME PROVINZ BOZEN - SÜDTIROL

Abstände im Bauwesen, Distanze nell'edilizia  
Dr. Ing. Anton Aschbacher, Bozen, 22.Nov.2012



PROVINCIA AUTONOMA DI BOLZANO - ALTO ADIGE

Nach VfGH Urteil / dopo sentenza Corte cost. 114/2012  
MD / DM n.1444 / 2-4-1968

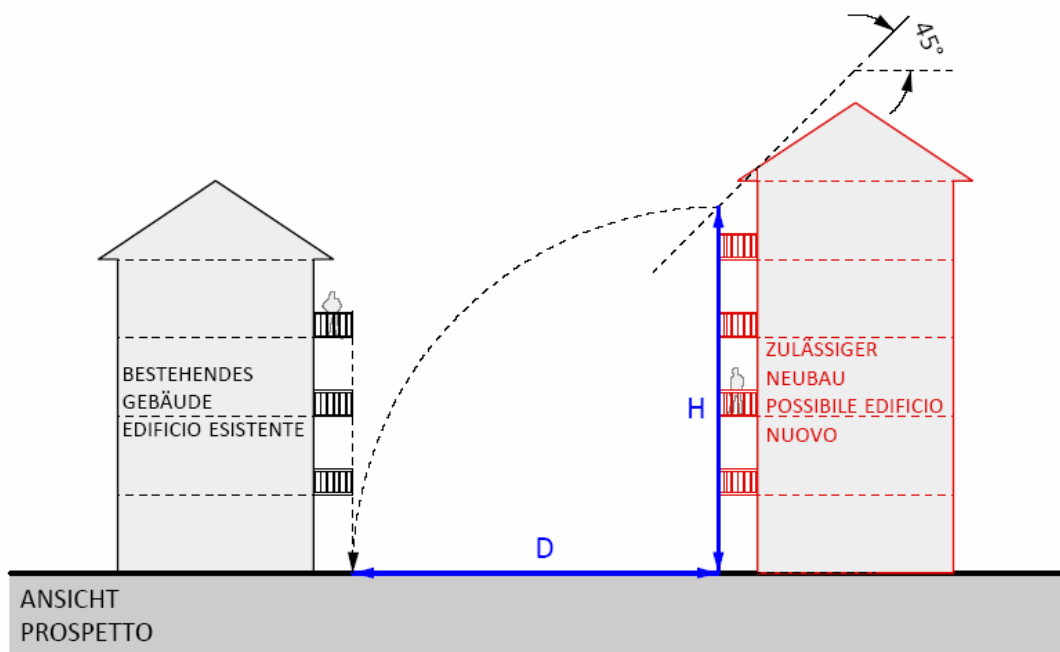

$$10\text{m} \leq D \geq H$$

AUTONOME PROVINZ BOZEN - SÜDTIROL

Abstände im Bauwesen, Distanze nell'edilizia  
Dr. Ing. Anton Aschbacher, Bozen, 22.Nov.2012



PROVINCIA AUTONOMA DI BOLZANO - ALTO ADIGE

Nach VfGH Urteil / dopo sentenza Corte cost. 114/2012  
MD / DM n.1444 / 2-4-1968

# BEMESSUNGSBEISPIEL „FRONTAL“ ESEMPIO DI MISURAZIONE „FRONTALE“

OHNE DURCHFÜHRUNGSPLAN  
SENZA PIANO DI ATTUAZIONE

AUTONOME PROVINZ BOZEN - SÜDTIROL

Abstände im Bauwesen, Distanze nell'edilizia  
Dr. Ing. Anton Aschbacher, Bozen, 22.Nov.2012



PROVINCIA AUTONOMA DI BOLZANO - ALTO ADIGE

Nach VfGH Urteil / dopo sentenza Corte cost. 114/2012  
MD / DM n.1444 / 2-4-1968

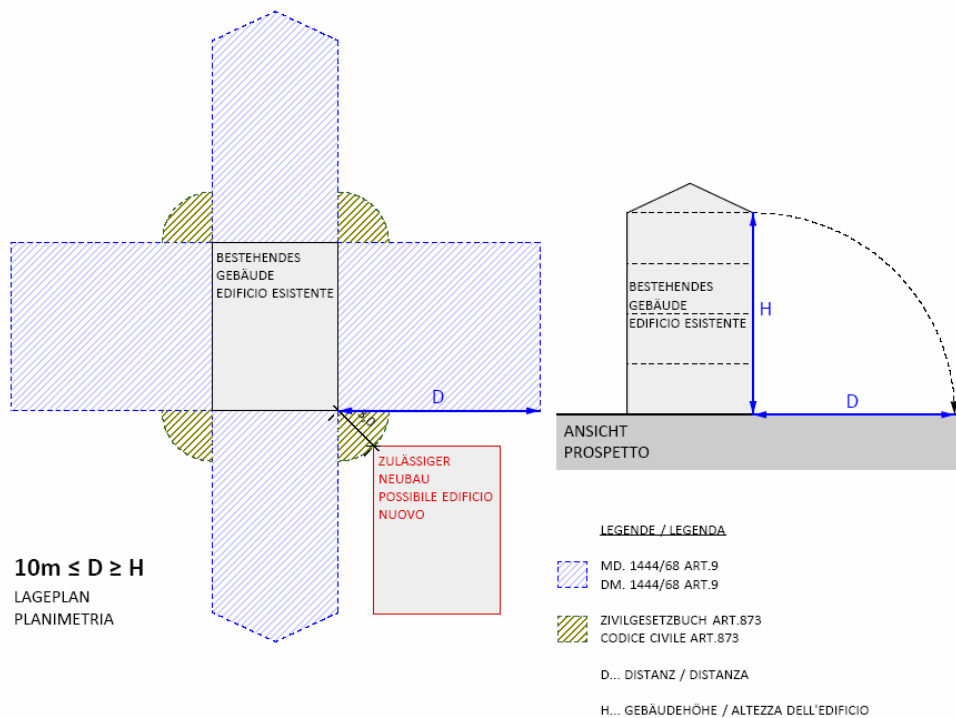

AUTONOME PROVINZ BOZEN - SÜDTIROL

Abstände im Bauwesen, Distanze nell'edilizia  
Dr. Ing. Anton Aschbacher, Bozen, 22.Nov.2012



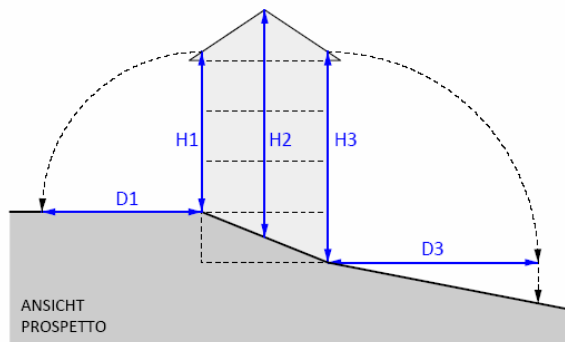

PROVINCIA AUTONOMA DI BOLZANO - ALTO ADIGE

Nach VfGH Urteil / dopo sentenza Corte cost. 114/2012  
MD / DM n.1444 / 2-4-1968



LEGENDE / LEGENDA

 MD. 1444/68 ART.9  
DM. 1444/68 ART.9

 ZIVILGESETZBUCH ART.873  
CODICE CIVILE ART.873

D... DISTANZ / DISTANZA

H... GEBÄUDEHÖHE / ALTEZZA DELL'EDIFICIO

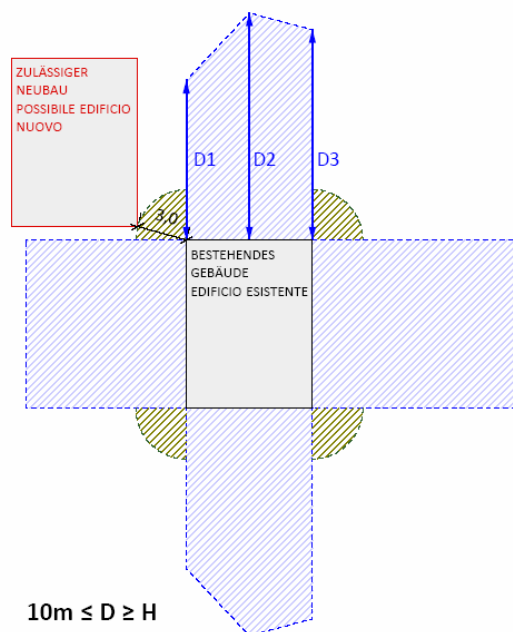

$10m \leq D \leq H$

LAGEPLAN  
PLANIMETRIA

AUTONOME PROVINZ BOZEN - SÜDTIROL

Abstände im Bauwesen, Distanze nell'edilizia  
Dr. Ing. Anton Aschbacher, Bozen, 22.Nov.2012



PROVINCIA AUTONOMA DI BOLZANO - ALTO ADIGE

Nach VfGH Urteil / dopo sentenza Corte cost. 114/2012  
MD / DM n.1444 / 2-4-1968

## BEMESSUNGSBEISPIEL „RADIAL“ falls Gemeindebauleitplan das vorsieht

## ESEMPIO DI MISURAZIONE „RADIALE“ se previsto dal PUC

OHNE DURCHFÜHRUNGSPLAN  
SENZA PIANO DI ATTUAZIONE

AUTONOME PROVINZ BOZEN - SÜDTIROL

Abstände im Bauwesen, Distanze nell'edilizia  
Dr. Ing. Anton Aschbacher, Bozen, 22.Nov.2012



PROVINCIA AUTONOMA DI BOLZANO - ALTO ADIGE

Nach VfGH Urteil / dopo sentenza Corte cost. 114/2012  
MD / DM n.1444 / 2-4-1968

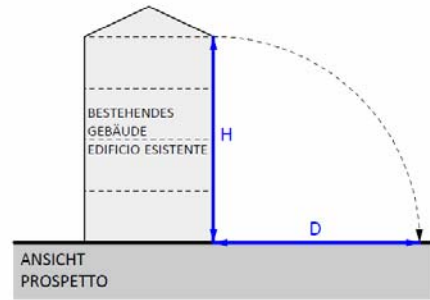
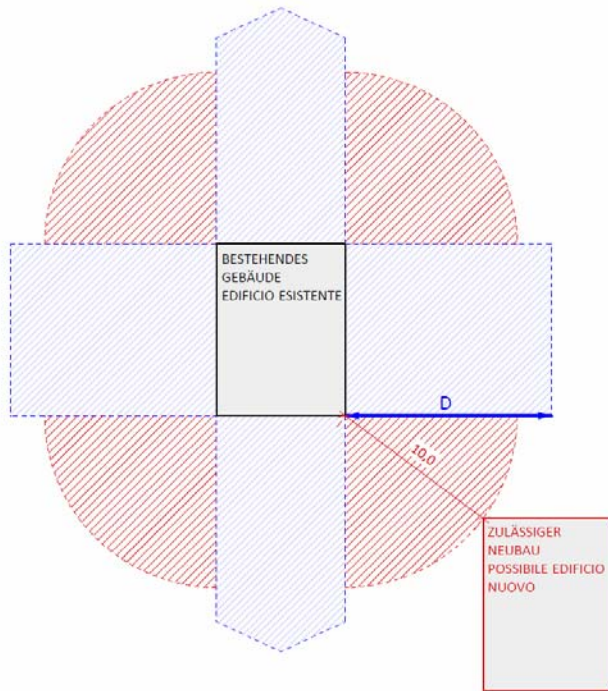

LEGENDE / LEGENDA

- MD. 1444/68 ART.9  
DM. 1444/68 ART.9
- BESTIMMUNGEN LT. GEMEINDEBAULEITPLAN  
NORME SECONDO PUC
- D... DISTANZ / DISTANZA
- H... GEBÄUDEHÖHE / ALTEZZA DELL'EDIFICIO

AUTONOME PROVINZ BOZEN - SÜDTIROL

Abstände im Bauwesen, Distanze nell'edilizia  
Dr. Ing. Anton Aschbacher, Bozen, 22.Nov.2012



PROVINCIA AUTONOMA DI BOLZANO - ALTO ADIGE

Nach VfGH Urteil / dopo sentenza Corte cost. 114/2012  
MD / DM n.1444 / 2-4-1968

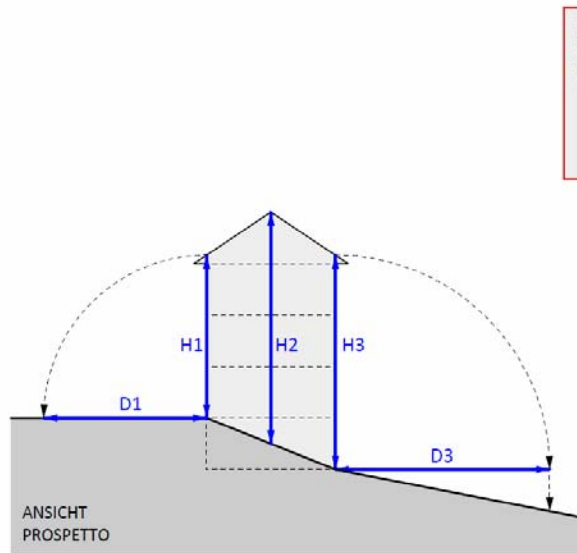

LEGENDE / LEGENDA

- MD. 1444/68 ART.9  
DM. 1444/68 ART.9
- BESTIMMUNGEN LT. GEMEINDEBAULEITPLAN  
NORME SECONDO PUC
- D... DISTANZ / DISTANZA
- H... GEBÄUDEHÖHE / ALTEZZA DELL'EDIFICIO

ZULÄSSIGER  
NEUBAU  
POSSIBILE EDIFICIO  
NUOVO

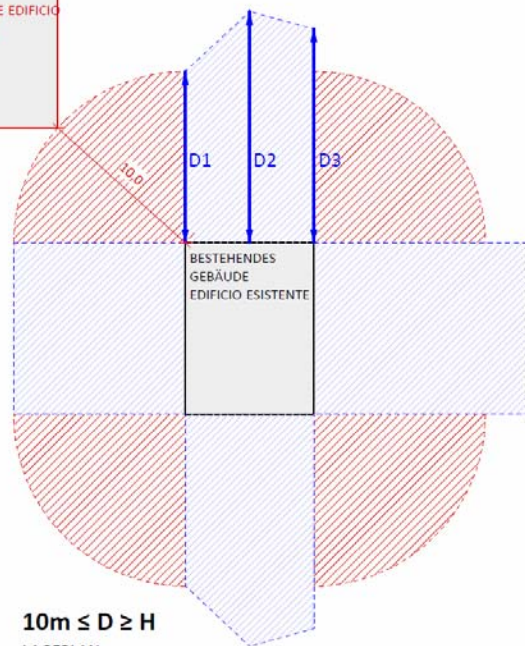

$10m \leq D \leq H$

LAGEPLAN  
PLANIMETRIA

AUTONOME PROVINZ BOZEN - SÜDTIROL

Abstände im Bauwesen, Distanze nell'edilizia  
Dr. Ing. Anton Aschbacher, Bozen, 22.Nov.2012



PROVINCIA AUTONOMA DI BOLZANO - ALTO ADIGE

Nach VfGH Urteil / dopo sentenza Corte cost. 114/2012  
MD / DM n.1444 / 2-4-1968

# FALLBEISPIELE ESEMPI DI MISURAZIONE

OHNE DURCHFÜHRUNGSPLAN  
SENZA PIANO DI ATTUAZIONE

AUTONOME PROVINZ BOZEN - SÜDTIROL

Abstände im Bauwesen, Distanze nell'edilizia  
Dr. Ing. Anton Aschbacher, Bozen, 22.Nov.2012



PROVINCIA AUTONOMA DI BOLZANO - ALTO ADIGE

Nach VfGH Urteil / dopo sentenza Corte cost. 114/2012  
MD / DM n.1444 / 2-4-1968

## EINFRIEDUNGSMAUER MURO DI RECINZIONE

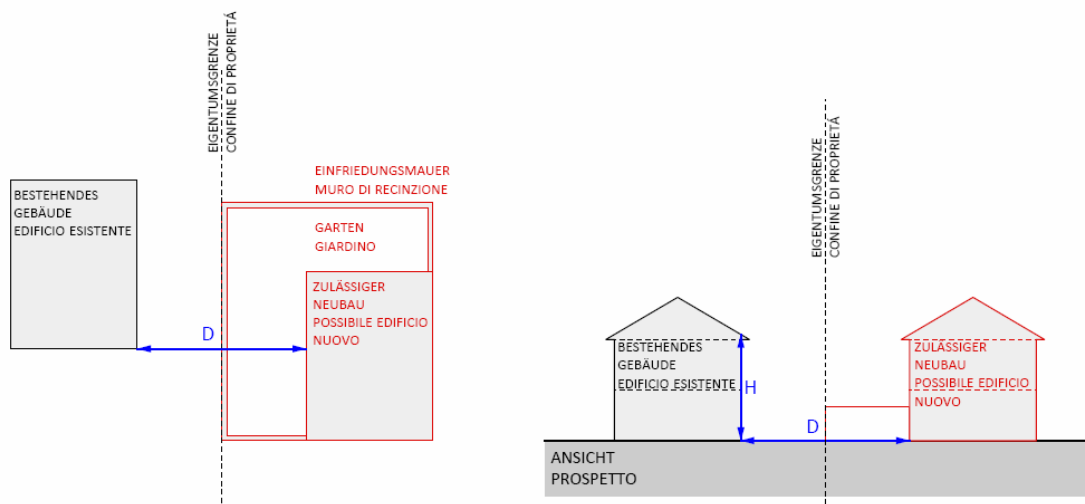

$10m \leq D \leq H$

LAGEPLAN  
PLANIMETRIA

AUTONOME PROVINZ BOZEN - SÜDTIROL

Abstände im Bauwesen, Distanze nell'edilizia  
Dr. Ing. Anton Aschbacher, Bozen, 22.Nov.2012



PROVINCIA AUTONOMA DI BOLZANO - ALTO ADIGE

Nach VfGH Urteil / dopo sentenza Corte cost. 114/2012  
MD / DM n.1444 / 2-4-1968

# WÄRMEDÄMMVERBUNDSYSTEM CAPPOTTO TERMICO

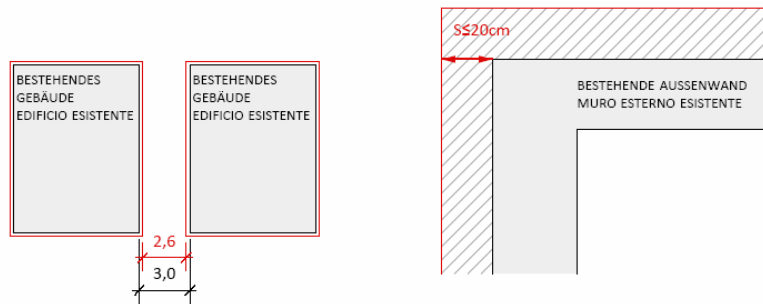

LAGEPLAN  
PLANIMETRIA

AUSSCHNITT ECK  
ESTRATTO DELL'ANGOLO

GvD vom 30. Mai 2008 Nr.115 Art.11  
D.Lgs 30-5-2008 n.115 art.11

AUTONOME PROVINZ BOZEN - SÜDTIROL

Abstände im Bauwesen, Distanze nell'edilizia  
Dr. Ing. Anton Aschbacher, Bozen, 22.Nov.2012



PROVINCIA AUTONOMA DI BOLZANO - ALTO ADIGE

Nach VfGH Urteil / dopo sentenza Corte cost. 114/2012  
MD / DM n.1444 / 2-4-1968

# ASCENSORE O SCALA DI EMERGENZA AUFZUG ODER FLUCHTTREPPE

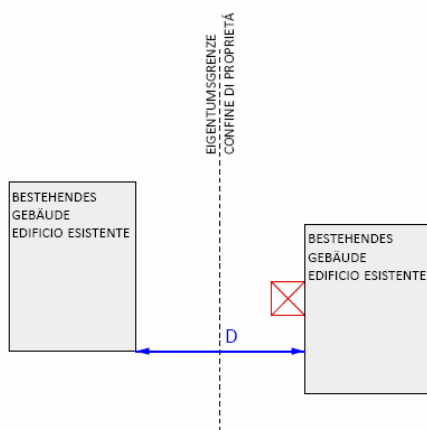

$10m \leq D \leq H$

LAGEPLAN  
PLANIMETRIA

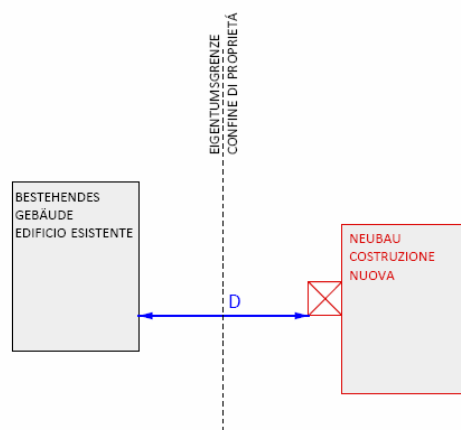

$10m \leq D \leq H$

LAGEPLAN  
PLANIMETRIA

**BESTAND**  
Art.77 Abs.1 LROG / LUP

**NEUBAU**

AUTONOME PROVINZ BOZEN - SÜDTIROL

Abstände im Bauwesen, Distanze nell'edilizia  
Dr. Ing. Anton Aschbacher, Bozen, 22.Nov.2012



PROVINCIA AUTONOMA DI BOLZANO - ALTO ADIGE

Nach VfGH Urteil / dopo sentenza Corte cost. 114/2012  
MD / DM n.1444 / 2-4-1968



# MURO DI CONTENIMENTO FUTTERMAUER

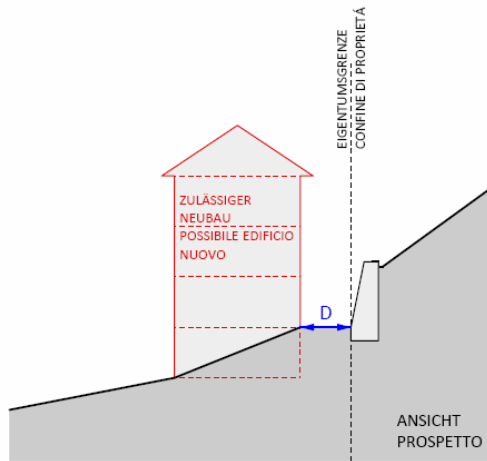

1.LÖSUNG/ SOLUZIONE  
 $3m \leq D$

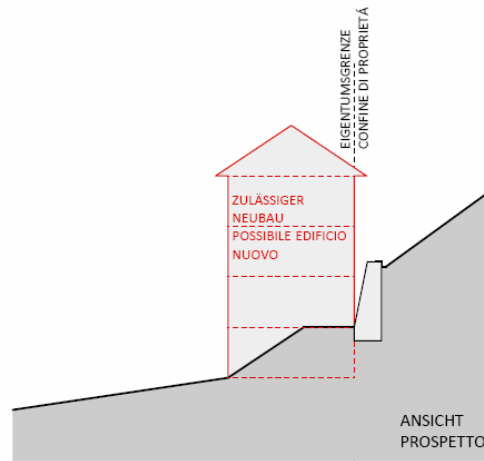

2.LÖSUNG/ SOLUZIONE  
 $0m = D$

AUTONOME PROVINZ BOZEN - SÜDTIROL

Abstände im Bauwesen, Distanze nell'edilizia  
Dr. Ing. Anton Aschbacher, Bozen, 22.Nov.2012



PROVINCIA AUTONOMA DI BOLZANO - ALTO ADIGE

Nach VfGH Urteil / dopo sentenza Corte cost. 114/2012  
MD / DM n.1444 / 2-4-1968

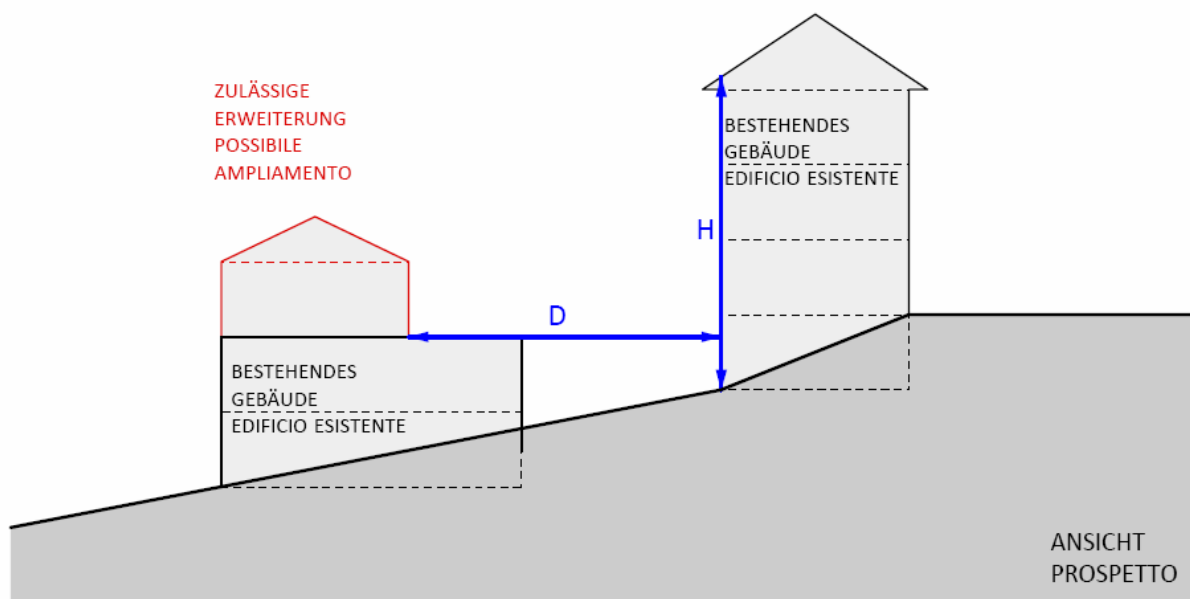

$$10m \leq D \geq H$$

AUTONOME PROVINZ BOZEN - SÜDTIROL

Abstände im Bauwesen, Distanze nell'edilizia  
Dr. Ing. Anton Aschbacher, Bozen, 22.Nov.2012



PROVINCIA AUTONOMA DI BOLZANO - ALTO ADIGE

Nach VfGH Urteil / dopo sentenza Corte cost. 114/2012  
MD / DM n.1444 / 2-4-1968

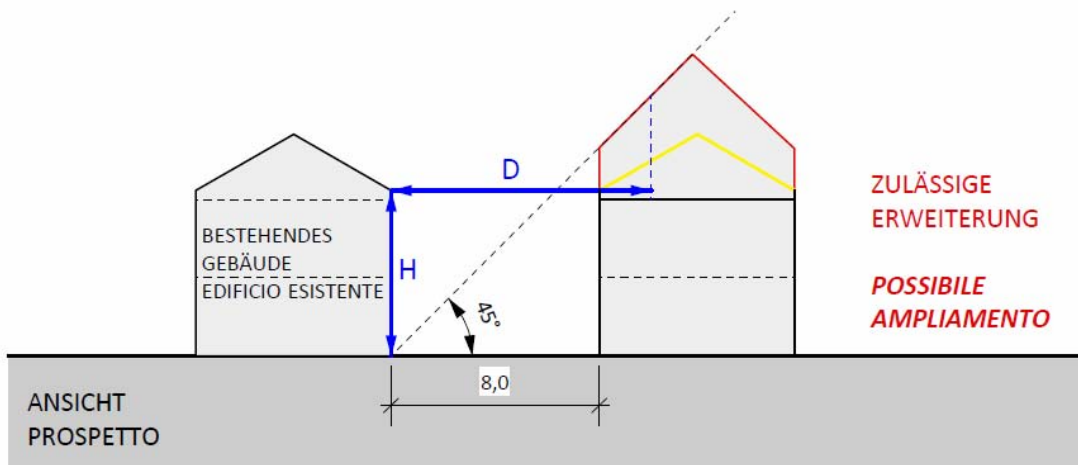

## ART.77 Abs.4 LROG / LUP

AUTONOME PROVINZ BOZEN - SÜDTIROL

Abstände im Bauwesen, Distanze nell'edilizia  
Dr. Ing. Anton Aschbacher, Bozen, 22.Nov.2012



PROVINCIA AUTONOMA DI BOLZANO - ALTO ADIGE

Nach VfGH Urteil / dopo sentenza Corte cost. 114/2012  
MD / DM n.1444 / 2-4-1968

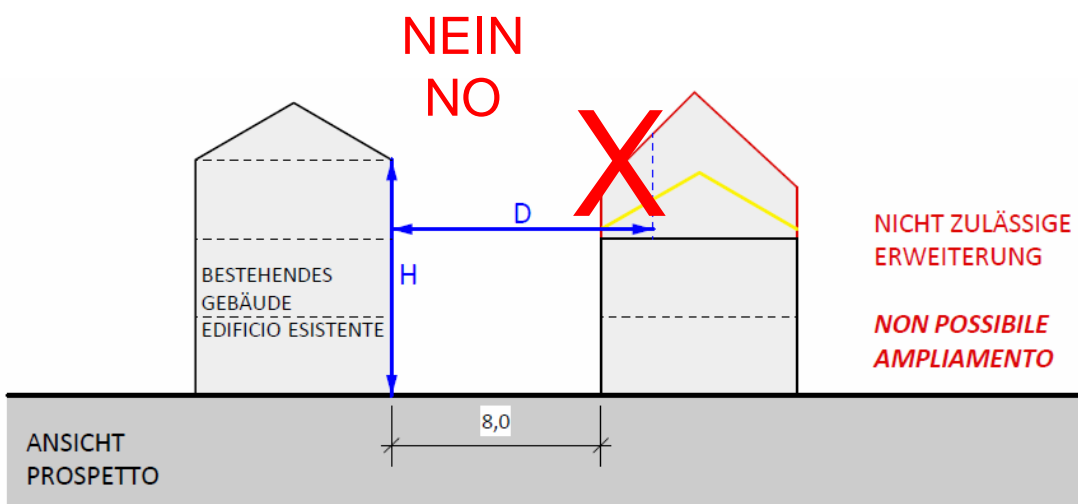

$$10m \leq D \geq H$$

AUTONOME PROVINZ BOZEN - SÜDTIROL

Abstände im Bauwesen, Distanze nell'edilizia  
Dr. Ing. Anton Aschbacher, Bozen, 22.Nov.2012



PROVINCIA AUTONOMA DI BOLZANO - ALTO ADIGE

Nach VfGH Urteil / dopo sentenza Corte cost. 114/2012  
MD / DM n.1444 / 2-4-1968

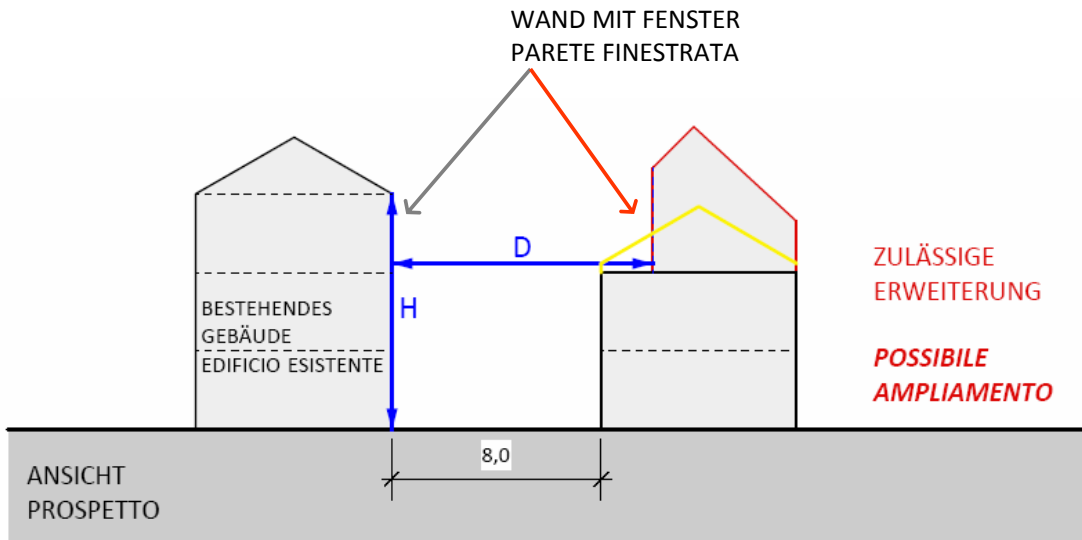

$$10m \leq D \geq H$$

AUTONOME PROVINZ BOZEN - SÜDTIROL

Abstände im Bauwesen, Distanze nell'edilizia  
Dr. Ing. Anton Aschbacher, Bozen, 22.Nov.2012



PROVINCIA AUTONOMA DI BOLZANO - ALTO ADIGE

Nach VfGH Urteil / dopo sentenza Corte cost. 114/2012  
MD / DM n.1444 / 2-4-1968

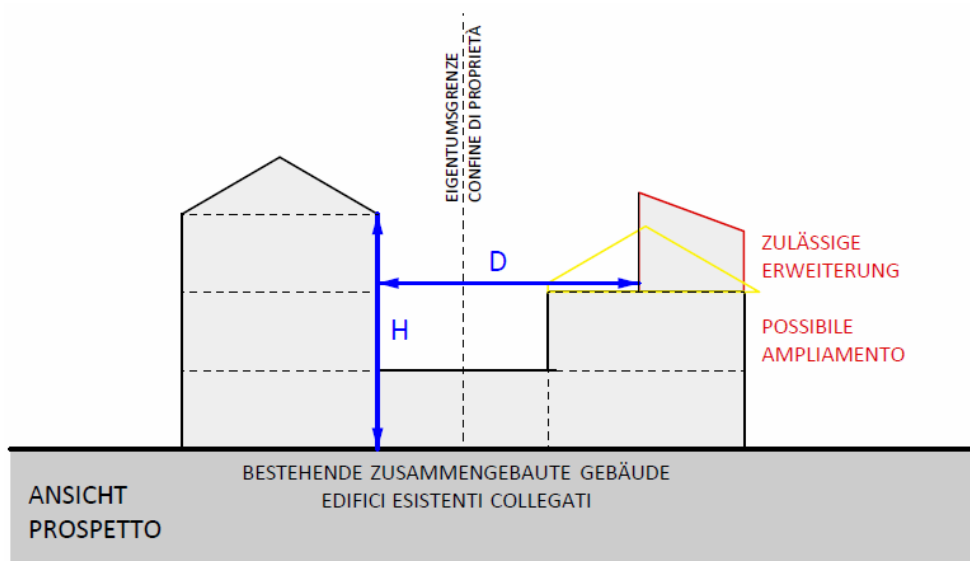

$$10m \leq D \geq H$$

AUTONOME PROVINZ BOZEN - SÜDTIROL

Abstände im Bauwesen, Distanze nell'edilizia  
Dr. Ing. Anton Aschbacher, Bozen, 22.Nov.2012



PROVINCIA AUTONOMA DI BOLZANO - ALTO ADIGE

Nach VfGH Urteil / dopo sentenza Corte cost. 114/2012  
MD / DM n.1444 / 2-4-1968

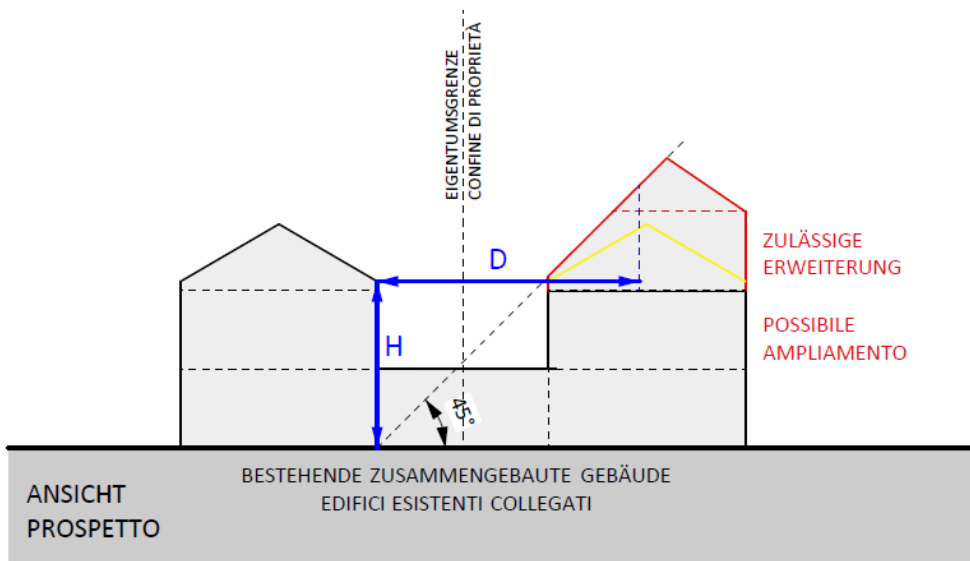

## ART.77 Abs.4 LROG / LUP

AUTONOME PROVINZ BOZEN - SÜDTIROL

Abstände im Bauwesen, Distanze nell'edilizia  
Dr. Ing. Anton Aschbacher, Bozen, 22.Nov.2012



PROVINCIA AUTONOMA DI BOLZANO - ALTO ADIGE

Nach VfGH Urteil / dopo sentenza Corte cost. 114/2012  
MD / DM n.1444 / 2-4-1968

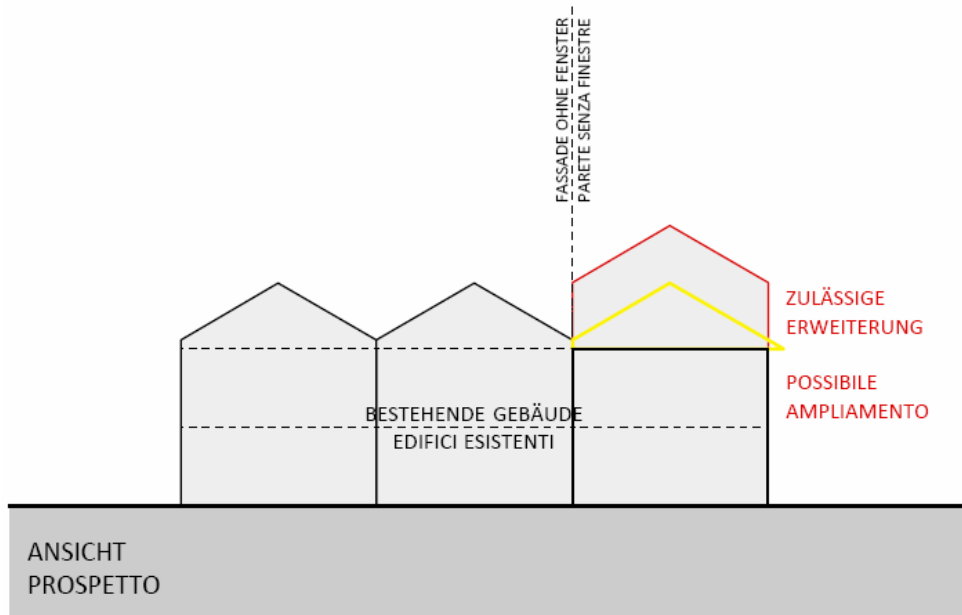

AUTONOME PROVINZ BOZEN - SÜDTIROL

Abstände im Bauwesen, Distanze nell'edilizia  
Dr. Ing. Anton Aschbacher, Bozen, 22.Nov.2012



PROVINCIA AUTONOMA DI BOLZANO - ALTO ADIGE

Nach VfGH Urteil / dopo sentenza Corte cost. 114/2012  
MD / DM n.1444 / 2-4-1968

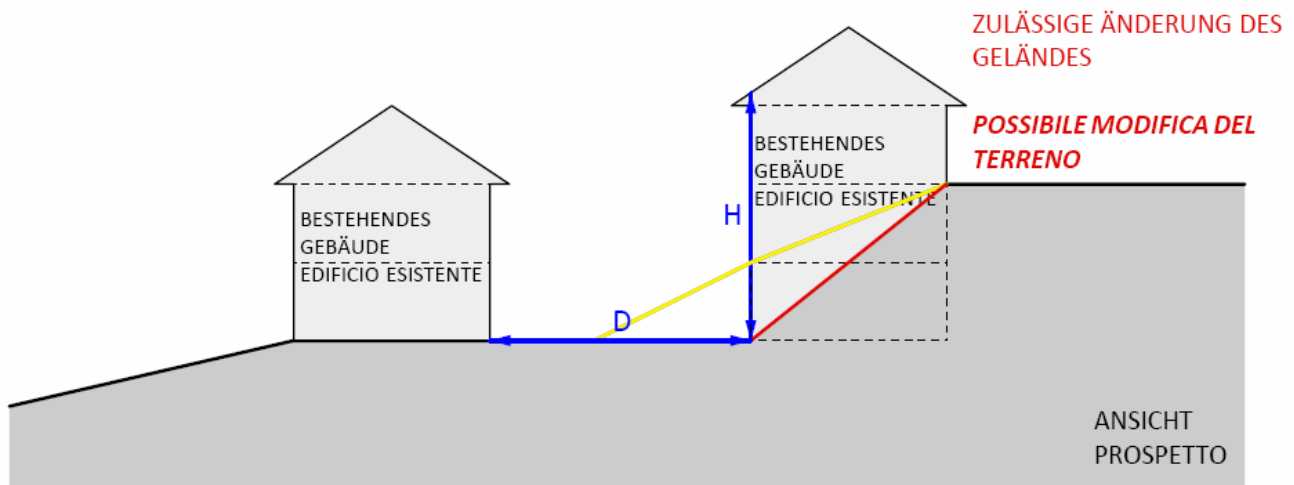

$$10\text{m} \leq D \geq H$$

AUTONOME PROVINZ BOZEN - SÜDTIROL

Abstände im Bauwesen, Distanze nell'edilizia  
Dr. Ing. Anton Aschbacher, Bozen, 22.Nov.2012



PROVINCIA AUTONOMA DI BOLZANO - ALTO ADIGE

Nach VfGH Urteil / dopo sentenza Corte cost. 114/2012  
MD / DM n.1444 / 2-4-1968

## FALLBEISPIELE ESEMPI DI MISURAZIONE

### MIT DURCHFÜHRUNGSPLAN CON PIANO DI ATTUAZIONE

AUTONOME PROVINZ BOZEN - SÜDTIROL

Abstände im Bauwesen, Distanze nell'edilizia  
Dr. Ing. Anton Aschbacher, Bozen, 22.Nov.2012



PROVINCIA AUTONOMA DI BOLZANO - ALTO ADIGE

Nach VfGH Urteil / dopo sentenza Corte cost. 114/2012  
MD / DM n.1444 / 2-4-1968

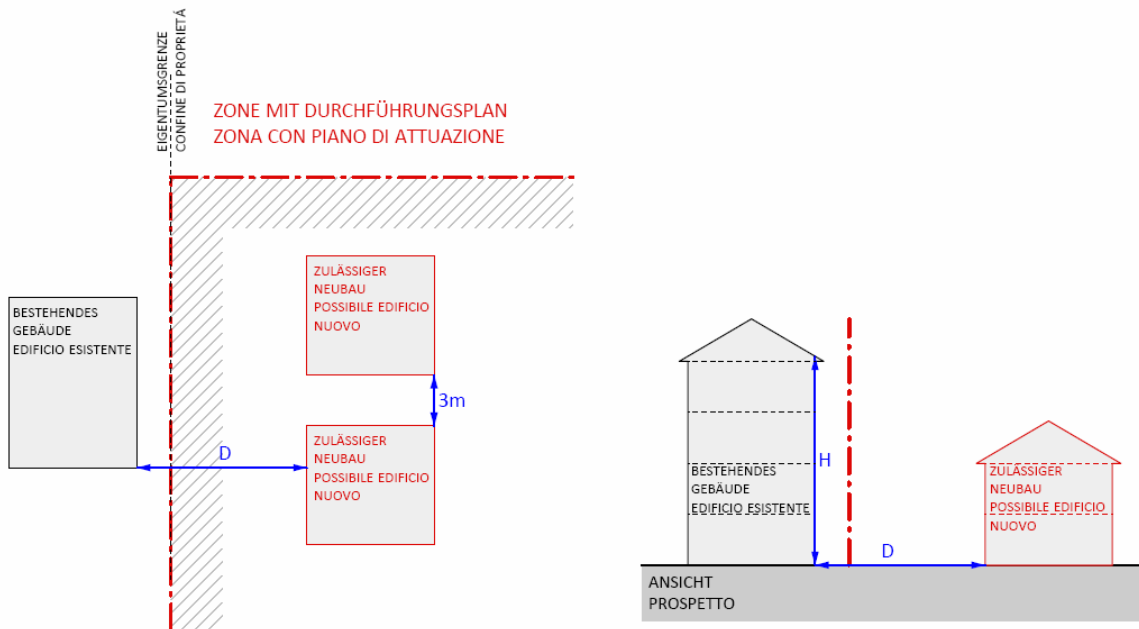

**10m ≤ D**

LAGEPLAN  
PLANIMETRIA

AUTONOME PROVINZ BOZEN - SÜDTIROL

Abstände im Bauwesen, Distanze nell'edilizia  
Dr. Ing. Anton Aschbacher, Bozen, 22.Nov.2012



PROVINCIA AUTONOMA DI BOLZANO - ALTO ADIGE

Nach VfGH Urteil / dopo sentenza Corte cost. 114/2012  
MD / DM n.1444 / 2-4-1968

ZONE MIT DURCHFÜHRUNGSPLAN  
ZONA CON PIANO DI ATTUAZIONE

ZONE MIT DURCHFÜHRUNGSPLAN  
ZONA CON PIANO DI ATTUAZIONE

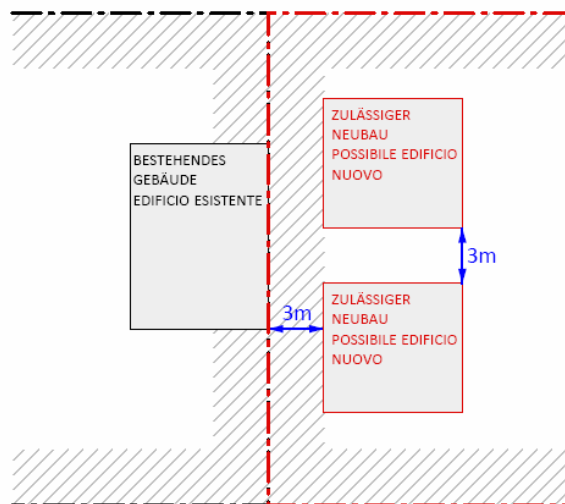

LAGEPLAN  
PLANIMETRIA

AUTONOME PROVINZ BOZEN - SÜDTIROL

Abstände im Bauwesen, Distanze nell'edilizia  
Dr. Ing. Anton Aschbacher, Bozen, 22.Nov.2012



PROVINCIA AUTONOMA DI BOLZANO - ALTO ADIGE

Nach VfGH Urteil / dopo sentenza Corte cost. 114/2012  
MD / DM n.1444 / 2-4-1968

# FALLBEISPIELE ESEMPI DI MISURAZIONE

## STRASSEN STRADE

AUTONOME PROVINZ BOZEN - SÜDTIROL

Abstände im Bauwesen, Distanze nell'edilizia  
Dr. Ing. Anton Aschbacher, Bozen, 22.Nov.2012



PROVINCIA AUTONOMA DI BOLZANO - ALTO ADIGE

Nach VfGH Urteil / dopo sentenza Corte cost. 114/2012  
MD / DM n.1444 / 2-4-1968

### STRASSE ZWISCHEN GEBÄUDEN STRADA TRA FABBRICATI

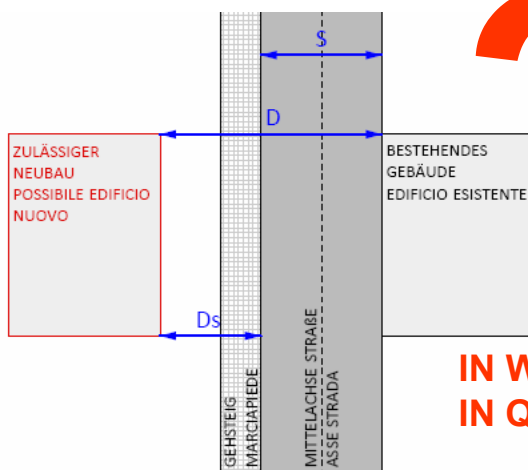

**DM 1444/68 Art.9 Abs.2**

**rigorose Handhabung  
applicazione rigorosa**

**IN WELCHER ZONE?  
IN QUALE ZONA?**

$$D \geq S + D_s$$

$D_s = 5m$  if  $S < 7m$   
 $D_s = 7,5m$  if  $7m \leq S \leq 15m$   
 $D_s = 10m$  if  $S > 15m$

- D... ABSTAND ZWISCHEN BAUWERKE  
DISTANZA TRA FABBRICATI**
- Ds... DISTANZ ZUR STRASSE  
DISTANZA DALLA STRADA**
- S... STRASSENBREITE  
LARGHEZZA STRADA**

AUTONOME PROVINZ BOZEN - SÜDTIROL

Abstände im Bauwesen, Distanze nell'edilizia  
Dr. Ing. Anton Aschbacher, Bozen, 22.Nov.2012



PROVINCIA AUTONOMA DI BOLZANO - ALTO ADIGE

Nach VfGH Urteil / dopo sentenza Corte cost. 114/2012  
MD / DM n.1444 / 2-4-1968

# MIT DURCHFÜHRUNGSPLAN CON PIANO DI ATTUAZIONE

Bauen am Strassenrand ist möglich mit  
Durchführungsplan, aber nur, wenn  $D \geq 10m$  zu  
gegenüberliegenden Gebäuden

Edificare sul ciglio della strada é possibile previo  
piano di attuazione quando  $D \geq 10m$  verso  
edifici antistanti

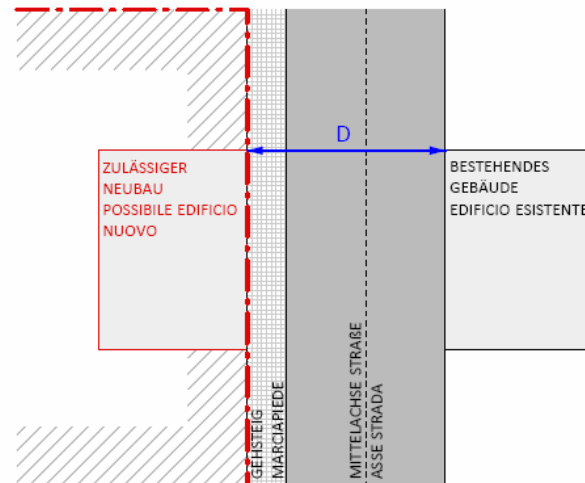

LAGEPLAN  
PLANIMETRIA

$$10m \leq D$$

AUTONOME PROVINZ BOZEN - SÜDTIROL

Abstände im Bauwesen, Distanze nell'edilizia  
Dr. Ing. Anton Aschbacher, Bozen, 22.Nov.2012



PROVINCIA AUTONOMA DI BOLZANO - ALTO ADIGE

Nach VfGH Urteil / dopo sentenza Corte cost. 114/2012  
MD / DM n.1444 / 2-4-1968

# FALLBEISPIEL AUFFÜLLZONE ESEMPIO ZONA DI COMPLETAMENTO

OHNE DURCHFÜHRUNGSPLAN  
SENZA PIANO DI ATTUAZIONE

AUTONOME PROVINZ BOZEN - SÜDTIROL

Abstände im Bauwesen, Distanze nell'edilizia  
Dr. Ing. Anton Aschbacher, Bozen, 22.Nov.2012



PROVINCIA AUTONOMA DI BOLZANO - ALTO ADIGE

Nach VfGH Urteil / dopo sentenza Corte cost. 114/2012  
MD / DM n.1444 / 2-4-1968



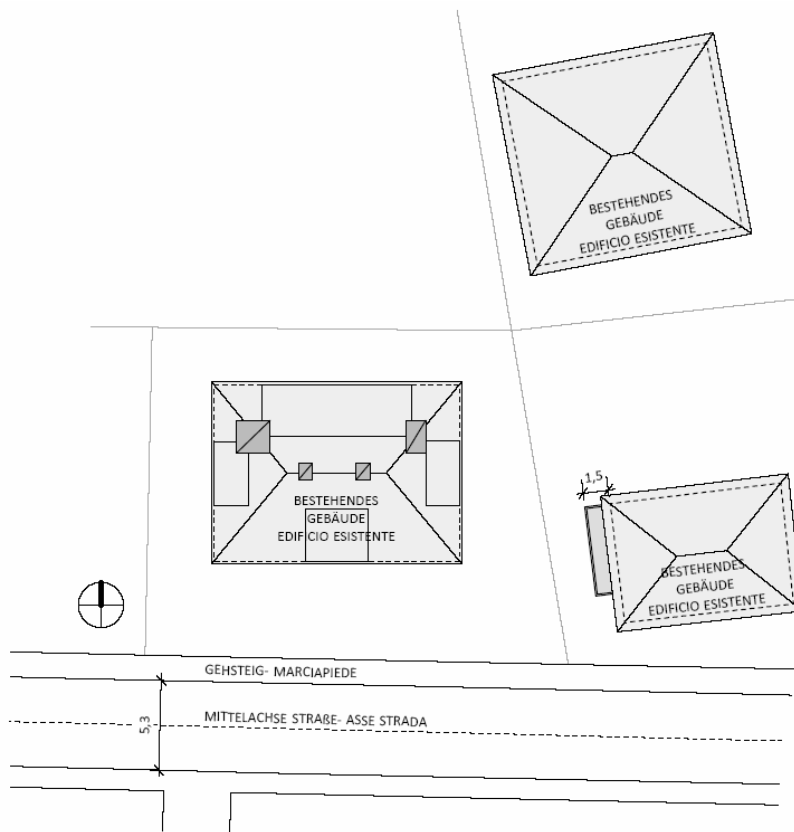

AUTONOME PROVINZ BOZEN - SÜDTIROL

Abstände im Bauwesen, Distanze nell'edilizia  
Dr. Ing. Anton Aschbacher, Bozen, 22.Nov.2012



PROVINCIA AUTONOMA DI BOLZANO - ALTO ADIGE

Nach VfGH Urteil / dopo sentenza Corte cost. 114/2012  
MD / DM n.1444 / 2-4-1968

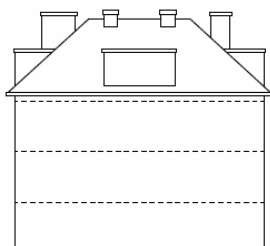

ANSICHT SÜD  
PROSPETTO SUD

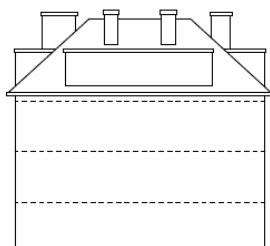

ANSICHT NORD  
PROSPETTO NORD

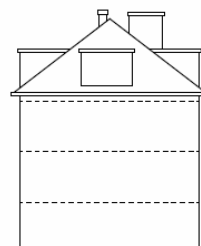

ANSICHT OST  
PROSPETTO EST

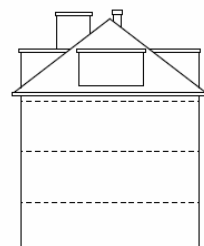

ANSICHT WESTEN  
PROSPETTO OVEST

AUTONOME PROVINZ BOZEN - SÜDTIROL

Abstände im Bauwesen, Distanze nell'edilizia  
Dr. Ing. Anton Aschbacher, Bozen, 22.Nov.2012



PROVINCIA AUTONOMA DI BOLZANO - ALTO ADIGE

Nach VfGH Urteil / dopo sentenza Corte cost. 114/2012  
MD / DM n.1444 / 2-4-1968

**LEGENDE**  
 BESTIMMUNGEN LT. BLP  
 NORME SECONDO PUC

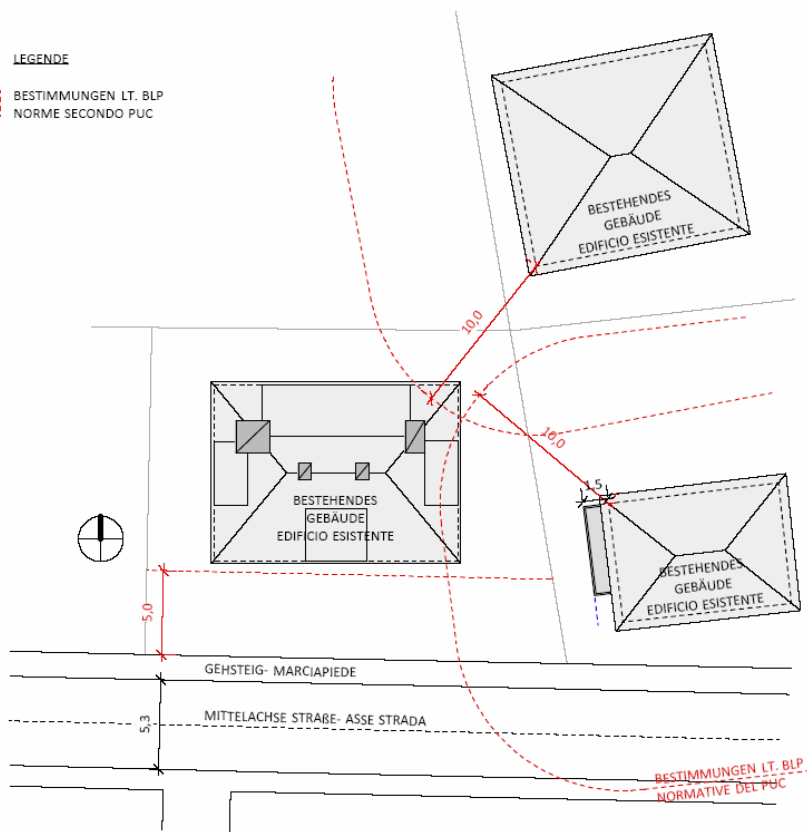

AUTONOME PROVINZ BOZEN - SÜDTIROL

Abstände im Bauwesen, Distanze nell'edilizia  
 Dr. Ing. Anton Aschbacher, Bozen, 22.Nov.2012



PROVINCIA AUTONOMA DI BOLZANO - ALTO ADIGE

Nach VfGH Urteil / dopo sentenza Corte cost. 114/2012  
 MD / DM n.1444 / 2-4-1968

**LEGENDE**  
 BESTIMMUNGEN LT. BLP  
 NORME SECONDO PUC  
 MD. 1444/68 ART.9  
 DM. 1444/68 ART.9

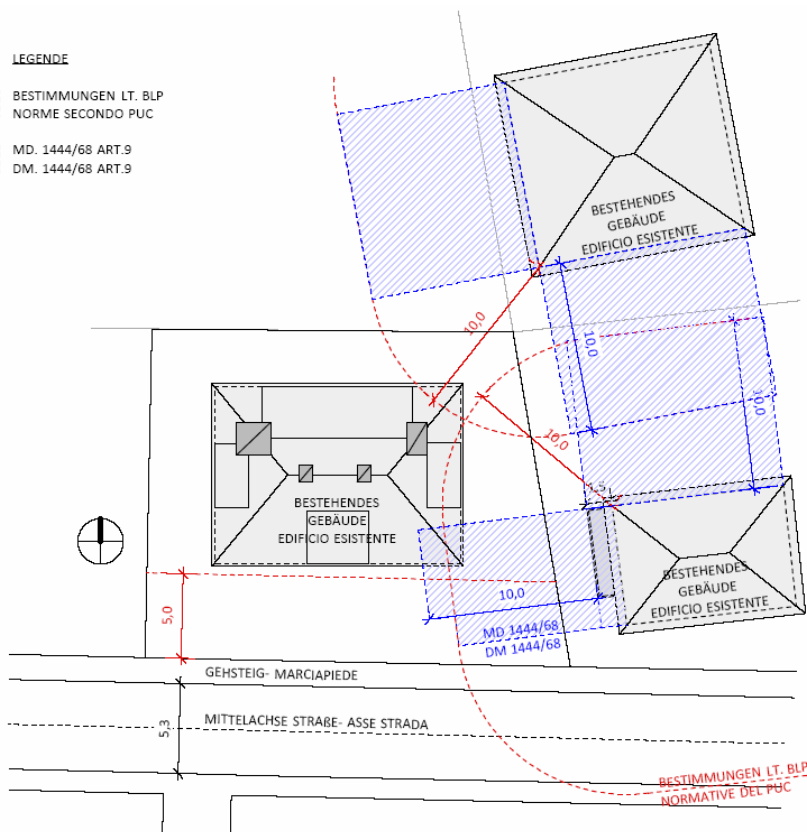

AUTONOME PROVINZ BOZEN - SÜDTIROL

Abstände im Bauwesen, Distanze nell'edilizia  
 Dr. Ing. Anton Aschbacher, Bozen, 22.Nov.2012



PROVINCIA AUTONOMA DI BOLZANO - ALTO ADIGE

Nach VfGH Urteil / dopo sentenza Corte cost. 114/2012  
 MD / DM n.1444 / 2-4-1968



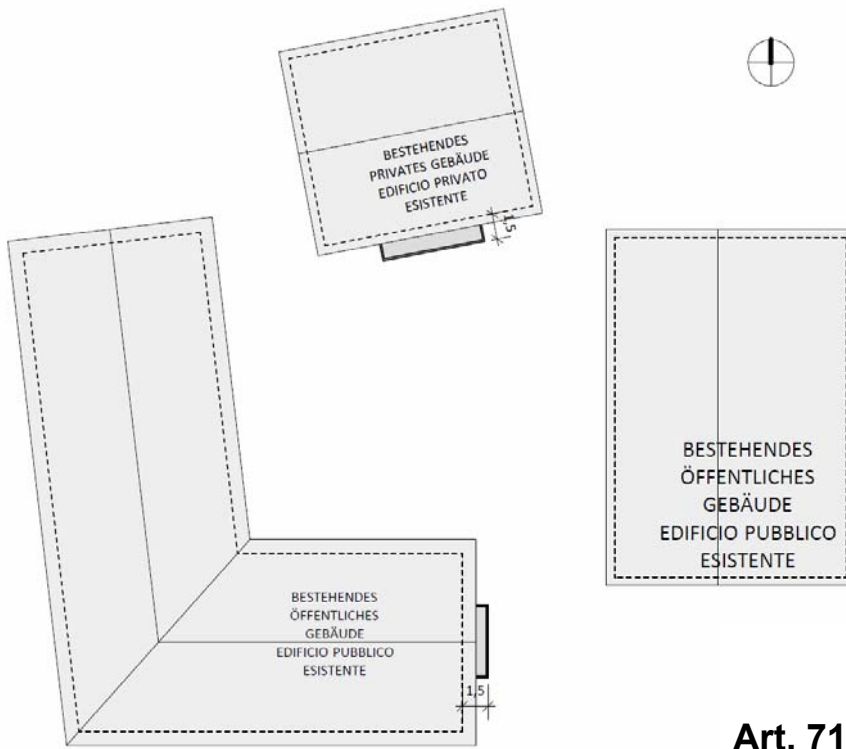

## Art. 71 LROG / LUP

AUTONOME PROVINZ BOZEN - SÜDTIROL

Abstände im Bauwesen, Distanze nell'edilizia  
Dr. Ing. Anton Aschbacher, Bozen, 22.Nov.2012



PROVINCIA AUTONOMA DI BOLZANO - ALTO ADIGE

Nach VfGH Urteil / dopo sentenza Corte cost. 114/2012  
MD / DM n.1444 / 2-4-1968

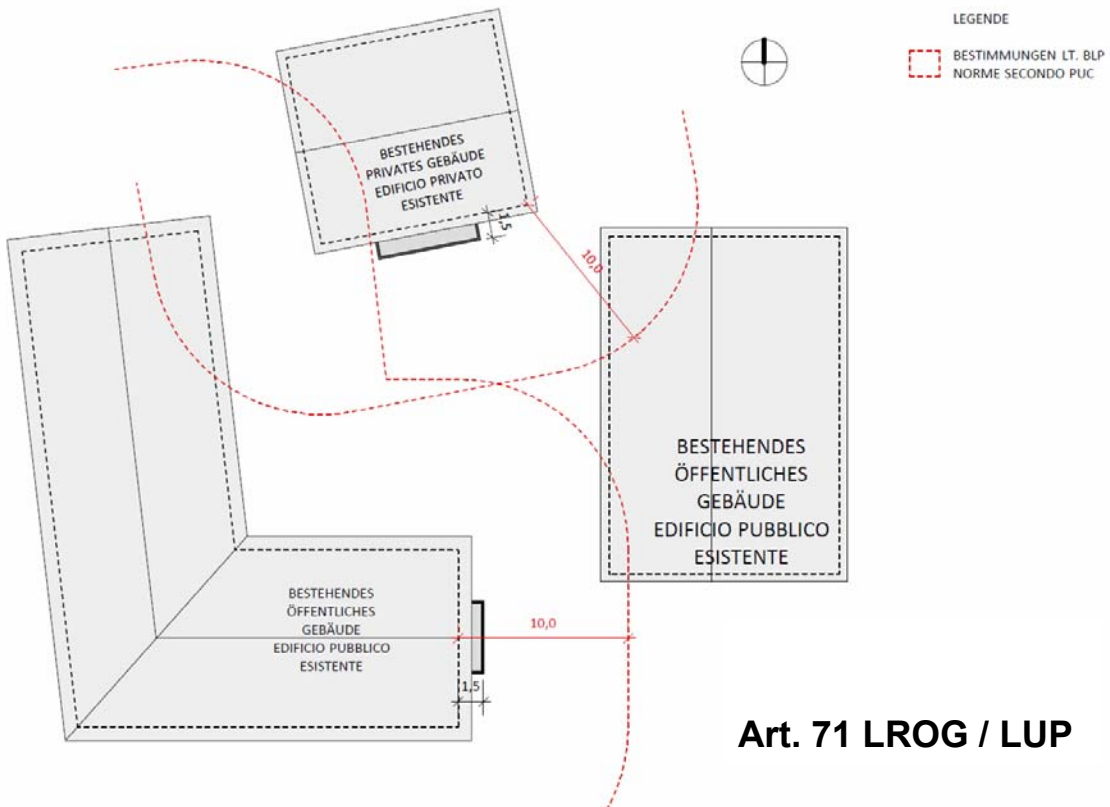

## Art. 71 LROG / LUP

AUTONOME PROVINZ BOZEN - SÜDTIROL

Abstände im Bauwesen, Distanze nell'edilizia  
Dr. Ing. Anton Aschbacher, Bozen, 22.Nov.2012



PROVINCIA AUTONOMA DI BOLZANO - ALTO ADIGE

Nach VfGH Urteil / dopo sentenza Corte cost. 114/2012  
MD / DM n.1444 / 2-4-1968

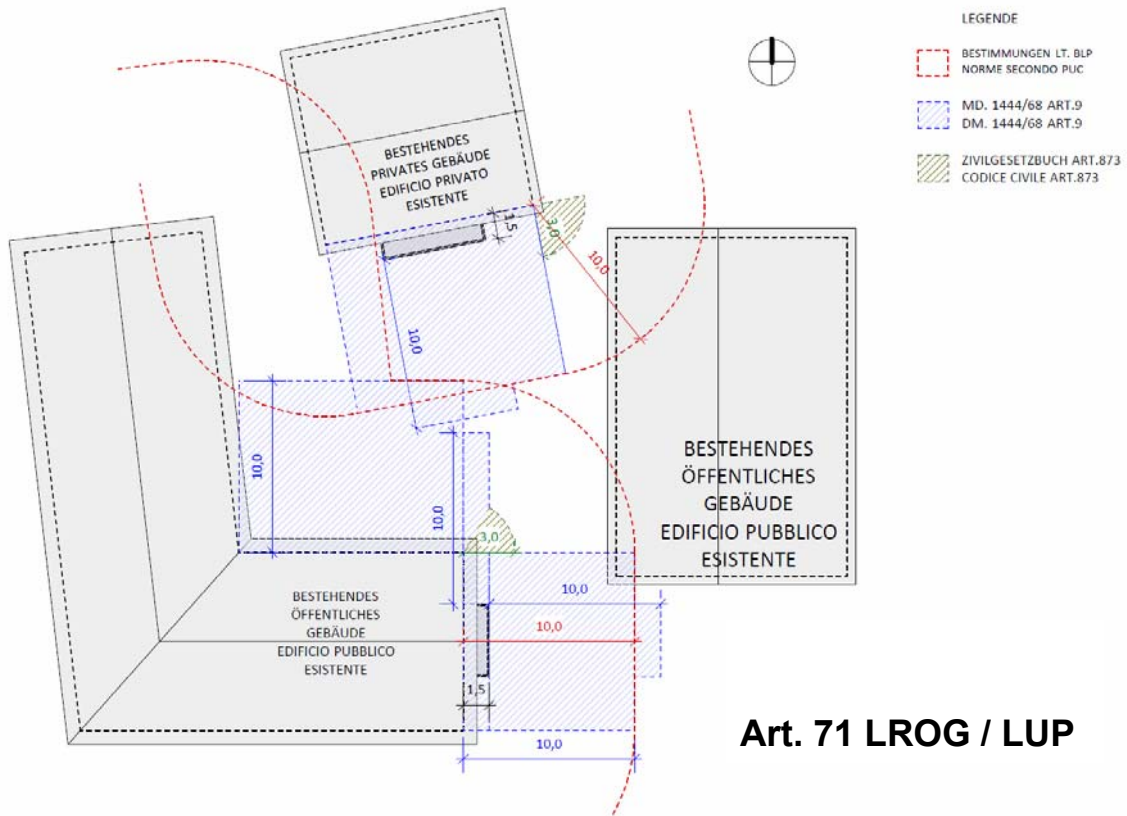

## Art. 71 LROG / LUP

AUTONOME PROVINZ BOZEN - SÜDTIROL

Abstände im Bauwesen, Distanze nell'edilizia  
Dr. Ing. Anton Aschbacher, Bozen, 22.Nov.2012



PROVINCIA AUTONOMA DI BOLZANO - ALTO ADIGE

Nach VfGH Urteil / dopo sentenza Corte cost. 114/2012  
MD / DM n.1444 / 2-4-1968

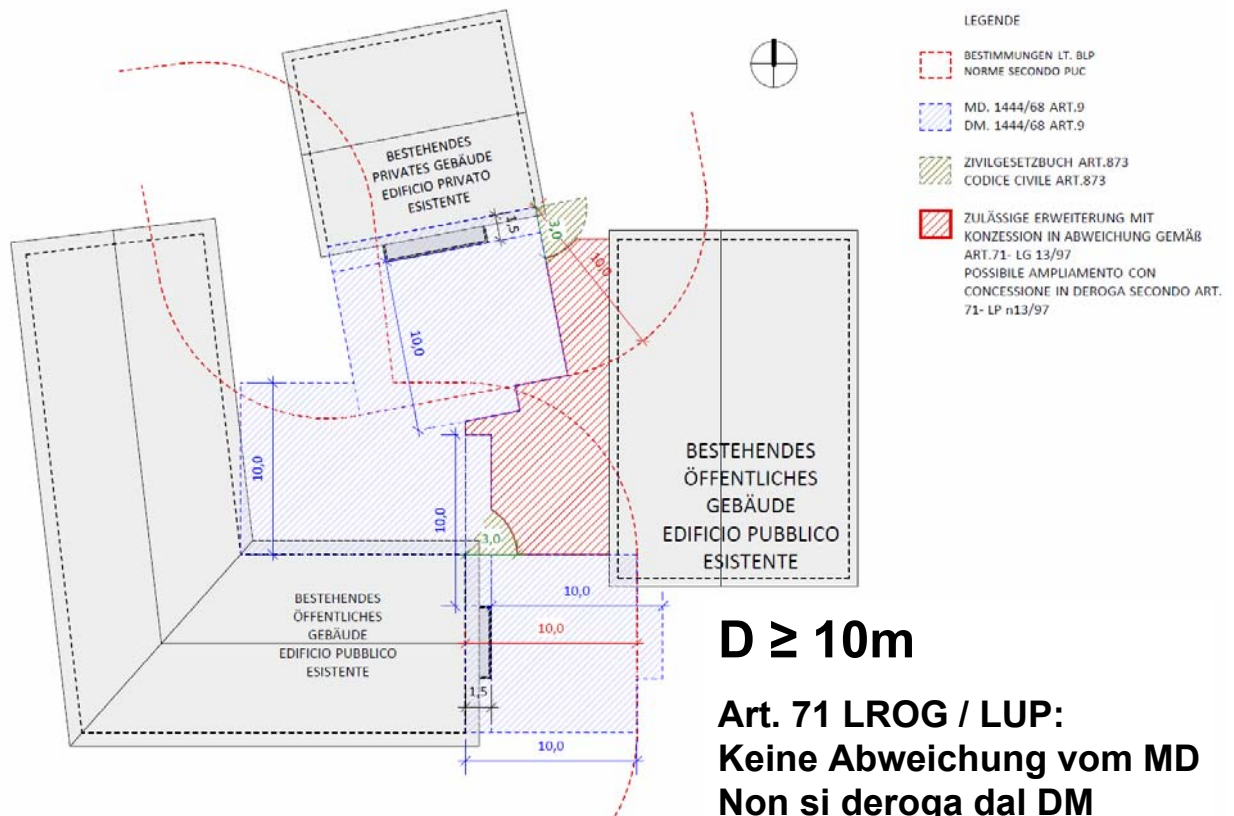

## D ≥ 10m

### Art. 71 LROG / LUP: Keine Abweichung vom MD Non si deroga dal DM

AUTONOME PROVINZ BOZEN - SÜDTIROL

Abstände im Bauwesen, Distanze nell'edilizia  
Dr. Ing. Anton Aschbacher, Bozen, 22.Nov.2012



PROVINCIA AUTONOMA DI BOLZANO - ALTO ADIGE

Nach VfGH Urteil / dopo sentenza Corte cost. 114/2012  
MD / DM n.1444 / 2-4-1968

# SCHLUSSFOLGERUNG CONCLUSIONE

IN C-ZONEN OHNE DURCHFÜHRUNGSPLAN GILT  
NELLE ZONE C SENZA PIANO DI ATTUAZIONE VALGONO

$$10m \leq D \geq H$$

IN DEN ÜBRIGEN ZONEN OHNE DURCHFÜHRUNGSPLAN GILT  
NELLE RESTANTI ZONE SENZA PIANO DI ATTUAZIONE VALGONO

$$10m \leq D$$

---

AUTONOME PROVINZ BOZEN - SÜDTIROL

Abstände im Bauwesen, Distanze nell'edilizia  
Dr. Ing. Anton Aschbacher, Bozen, 22.Nov.2012



---

PROVINCIA AUTONOMA DI BOLZANO - ALTO ADIGE

Nach VfGH Urteil / dopo sentenza Corte cost. 114/2012  
MD / DM n.1444 / 2-4-1968

## DANKE für die Mitarbeit

Alle Zeichnungen: Dr. Arch. Andreas Gruber  
Rechtsberatung: Amt für Planungs- und Baurecht –  
Dr. Eleonora Gallo

## DANKE FÜR DIE AUFMERKSAMKEIT

## GRAZIE PER L'ATTENZIONE

---

AUTONOME PROVINZ BOZEN - SÜDTIROL

Abstände im Bauwesen, Distanze nell'edilizia  
Dr. Ing. Anton Aschbacher, Bozen, 22.Nov.2012



---

PROVINCIA AUTONOMA DI BOLZANO - ALTO ADIGE

Nach VfGH Urteil / dopo sentenza Corte cost. 114/2012  
MD / DM n.1444 / 2-4-1968

# FRAGEN UND DISKUSSION

# DOMANDE E DISCUSSIONE

---

AUTONOME PROVINZ BOZEN - SÜDTIROL

**Abstände im Bauwesen, Distanze nell'edilizia**  
Dr. Ing. Anton Aschbacher, Bozen, 22.Nov.2012



PROVINCIA AUTONOMA DI BOLZANO - ALTO ADIGE

Nach VfGH Urteil / dopo sentenza Corte cost. 114/2012  
**MD / DM n.1444 / 2-4-1968**